

Canon



Zoemini S2

Appareil photo instantané avec imprimante intégrée
Manuel d'utilisation

CONTENU

CONSIGNES DE SÉCURITÉ À lire avant utilisation	P. 3-4
PRÉSENTATION Pièces fournies Caractéristiques du produit	P. 5
CONFIGURATION Charge Charge du papier Mémoire externe	P. 6-9
FONCTIONS Allumer / éteindre l'appareil Prendre et imprimer une photo Viseur Miroir pour selfie Modes de prise de vue Boutons de filtre et limite Prise de vue avec visée via l'écran du Smartphone	P. 10-15
Voyant Dépannage	P. 16-18
CARACTÉRISTIQUES	P. 19
INSTALLATION DE L'APPLICATION	P. 20-21
CONNECTER L'APPAREIL PHOTO INSTANTANÉ AVEC IMPRIMANTE INTÉGRÉE À UN APPAREIL MOBILE Connexion Android et iOS Association sous Android (technologie NFC)	P. 22-24
INTERFACE UTILISATEUR Écran d'accueil Menu principal Configuration de l'imprimante Album photo Envoyer une photo à l'application Mini Print Modifier une photo Fonction d'impression Mosaïque/Poster Fonction d'impression du montage Imprimer un autocollant pré-découpé Appareil photo du smartphone Imprimer à partir de la carte MicroSD Zoemini S2 File d'impression	P. 25-38

CONSIGNES DE SÉCURITÉ

À LIRE AVANT UTILISATION

Veuillez lire les instructions et consignes de sécurité ci-dessous avant d'utiliser l'appareil.

Pour de plus amples informations réglementaires et consignes de sécurité, consultez la fiche d'informations relatives à la réglementation et à la sécurité incluse dans l'emballage.

RMN : PP2002

Le numéro d'identification réglementaire de modèle est attribué au produit à des fins d'identification réglementaire.



AVERTISSEMENT

Utilisé pour indiquer une situation potentiellement dangereuse qui, si elle n'est pas évitée, peut s'avérer mortelle ou causer de graves blessures.

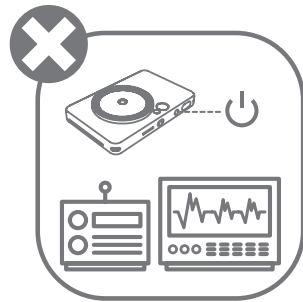
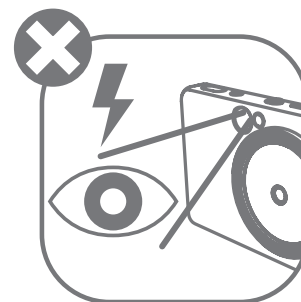
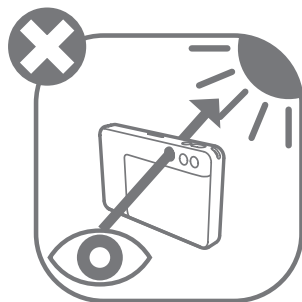
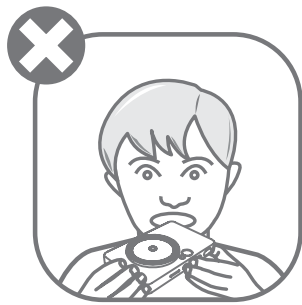

- Gardez cet appareil hors de portée des enfants et des nourrissons. Une mauvaise utilisation de ce produit peut provoquer une suffocation ou un accident.
- Cessez immédiatement d'utiliser l'appareil s'il émet de la fumée ou une odeur étrange, ou s'il ne fonctionne pas de façon normale.
- Ne regardez pas le soleil ou une lumière vive à travers le viseur ou l'objectif. Cela pourrait entraîner la cécité ou des troubles de la vision.
- Ne déclenchez pas le flash à proximité des yeux. Vous risqueriez de les abîmer.
- Une sangle enroulée autour du cou d'un enfant peut entraîner l'asphyxie. Si votre produit est équipé d'un cordon d'alimentation, il peut provoquer l'asphyxie d'un enfant s'il s'enroule malencontreusement autour de son cou.
- Éteignez l'appareil photo dans les endroits où son utilisation est interdite. Les ondes électromagnétiques émises par l'appareil photo peuvent interférer avec le fonctionnement des équipements électroniques et d'autres appareils. Manipulez l'appareil avec précaution dans les endroits où l'utilisation d'appareils électroniques est restreinte, comme à l'intérieur des avions et des centres médicaux.



ATTENTION

Utilisé pour indiquer les risques encourus en cas de mauvaise manipulation du produit, pouvant provoquer des blessures ou des dommages matériels autres qu'un simple dysfonctionnement.

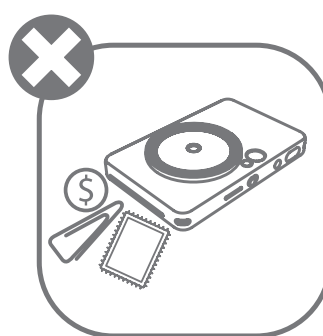
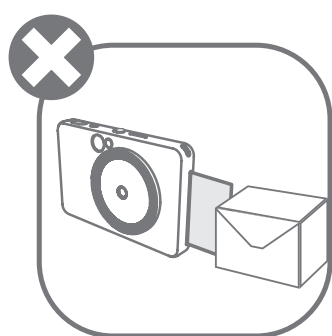
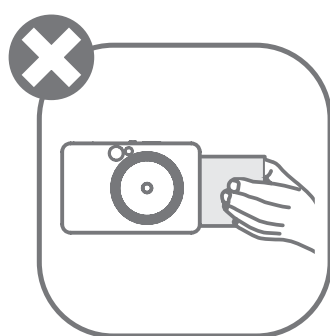
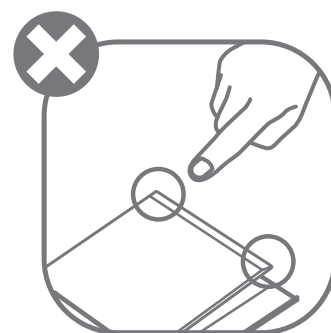
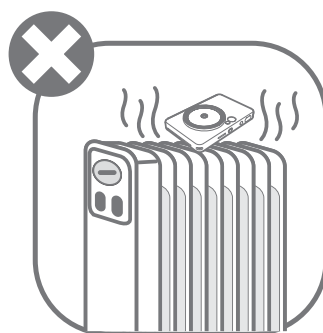
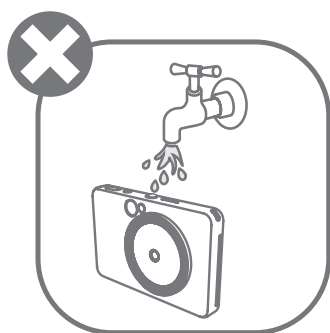

- L'appareil risque de ne pas fonctionner en cas d'utilisation dans des conditions climatiques extrêmes. Avant de relancer une impression, attendez que l'imprimante atteigne la plage de températures de fonctionnement recommandée, située entre 15 et 32 °C.
- Chargez l'appareil dans la plage de températures recommandée, comprise entre 15 et 32 °C.
- Nettoyez la surface de l'appareil à l'aide d'un chiffon doux et sec. N'utilisez pas de chiffon humide ou de liquide volatil comme des diluants à peinture.
- Maintenez le capot fermé pour éviter que de la poussière ou toute autre particule ne pénètre à l'intérieur de l'appareil.
- Si l'appareil ne fonctionne pas correctement, contactez le revendeur chez qui vous l'avez acheté ou le Canon Service & Support à l'adresse www.canon-europe.com/support.
- N'exposez jamais la batterie à des températures élevées ou à des sources de chaleur directe et ne tentez jamais de l'incinérer.
- Les interférences électromagnétiques ou les décharges électrostatiques peuvent entraîner un dysfonctionnement de l'appareil ou la perte ou l'altération de la mémoire. Si cela se produit, munissez-vous d'une épingle ou d'un objet de la même forme et appuyez sur le bouton [RESET] sur le dessous de l'appareil.
- N'apportez aucune modification non autorisée à votre appareil. Cela pourrait compromettre la sécurité, la conformité réglementaire et les performances de l'appareil, et annuler la garantie.
- Évitez de remplacer une batterie par un type de batterie incorrect.
- Ne démontez pas, n'ouvrez pas ou ne déchiquetez pas le bloc-piles ou les cellules.

PRÉSENTATION

PIÈCES FOURNIES

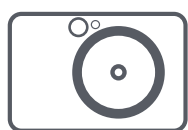

Appareil photo instantané avec imprimante intégrée



Guide de prise en main rapide



Fiche d'informations relatives à la réglementation et à la sécurité



Papier photo CANON ZINK® (10 feuilles)

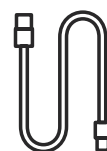

Câble USB



Dragonne

CARACTÉRISTIQUES DU PRODUIT

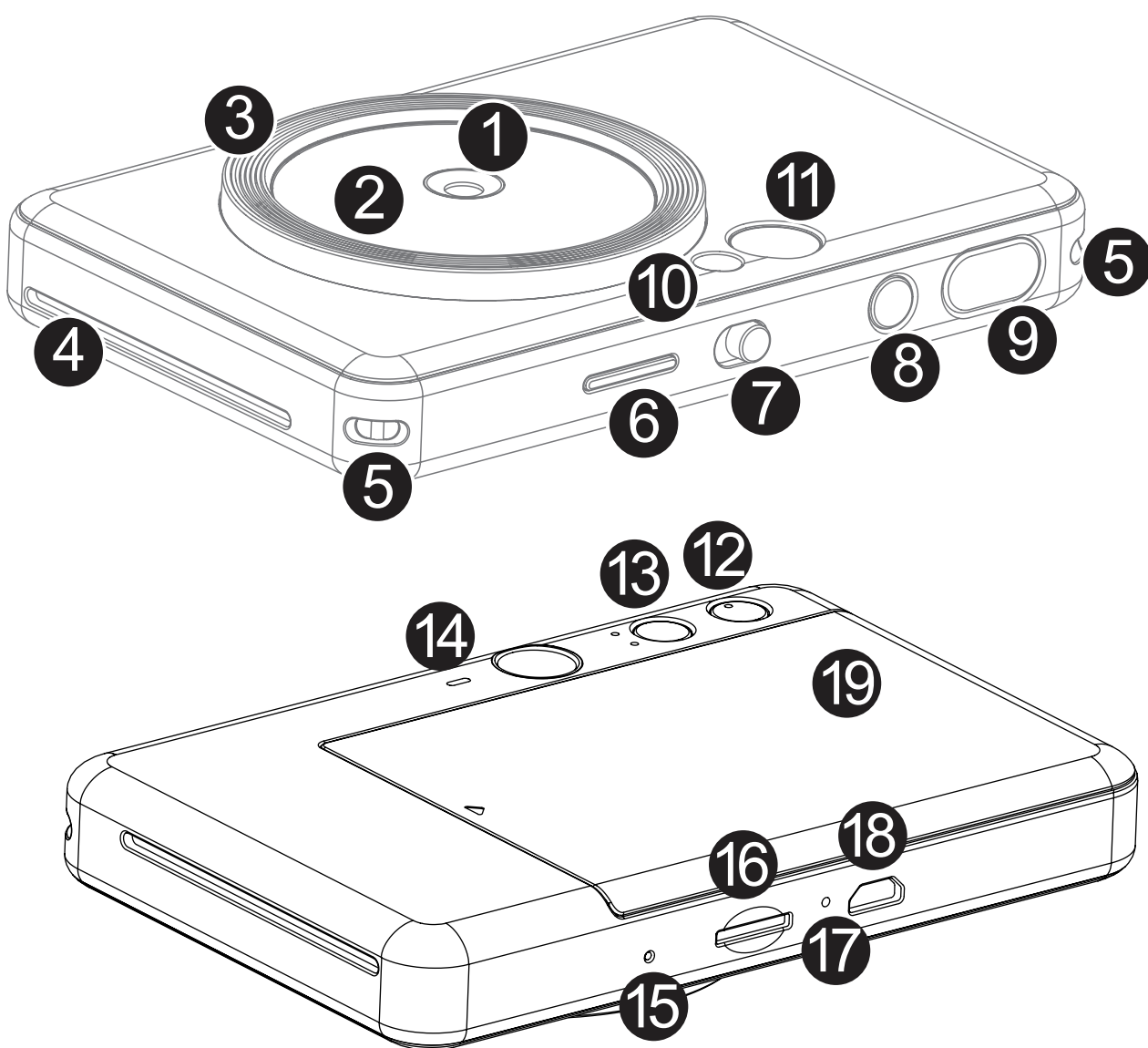

- | | |
|-----------------------------------|--|
| ① Objectif de l'appareil photo | ⑪ Viseur |
| ② Miroir pour selfie | ⑫ Bouton de limite |
| ③ Anneau lumineux (8 voyants) | ⑬ Bouton de filtre |
| ④ Fente de sortie de l'impression | ⑭ Haut-parleur |
| ⑤ Œillet de dragonne | ⑮ Bouton de réinitialisation
*Pour réinitialiser l'appareil, appuyez sur le bouton avec une épingle |
| ⑥ Voyant d'état | ⑯ Emplacement pour carte MicroSD (jusqu'à 256 Go) |
| ⑦ Interrupteur coulissant | ⑰ Voyant d'état de la charge |
| ⑧ Bouton marche/arrêt | ⑱ Port Micro USB |
| ⑨ Déclencheur | |
| ⑩ Flash | |

CONFIGURATION

CHARGE

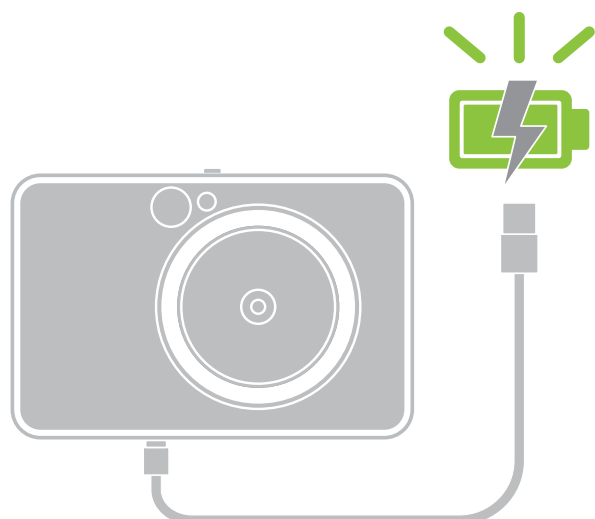

Voyant d'état de la charge

Charge en cours : Rouge



Charge complète : Vert



L'appareil est muni d'une batterie intégrée. Veuillez effectuer une charge complète de l'appareil à l'aide du câble USB inclus, avant toute utilisation.

- 1 Insérez la plus petite extrémité du câble USB fourni dans l'appareil et l'autre extrémité dans un adaptateur USB rechargeable.
- 2 Le voyant de charge devient rouge lorsque la batterie est en cours de chargement.
- 3 Une fois que la batterie est complètement chargée, le voyant de charge devient vert.
- L'autonomie peut varier en fonction de l'état de la batterie, du statut opérationnel et des conditions environnementales.

*** Si vous n'avez pas l'intention d'utiliser l'appareil, nous vous recommandons de charger complètement la batterie une fois par an avant de le laisser inutilisé, afin d'assurer une maintenance saine de la batterie. Si vous gardez l'appareil dans des conditions de batterie faible pendant plus de trois (3) mois, il se peut que la batterie se détériore et que vous ne puissiez plus recharger la batterie intégrée.**

! REMARQUES

À PROPOS DU CÂBLE USB

MANIPULEZ LE CÂBLE USB AVEC PRÉCAUTION LORS DU CHARGEMENT

- Ne posez pas d'objet lourd sur le câble.
- Ne placez pas le câble USB à proximité d'une source de chaleur.
- Évitez de gratter le câble, de l'endommager, de le tordre ou de le tirer.
- Ne branchez et ne débranchez pas le câble avec les mains humides.
- Évitez les températures trop élevées / basses ou l'humidité.
- Débranchez le câble USB de la source d'alimentation après le chargement.
- Utilisez le câble USB fourni pour charger la batterie.

CHARGE DU PAPIER

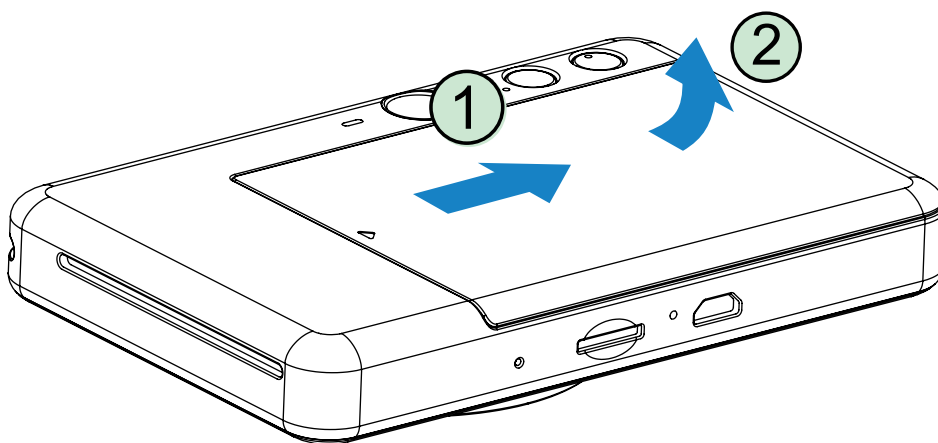

- 1 Retirez le capot en le faisant glisser dans le sens de la flèche.

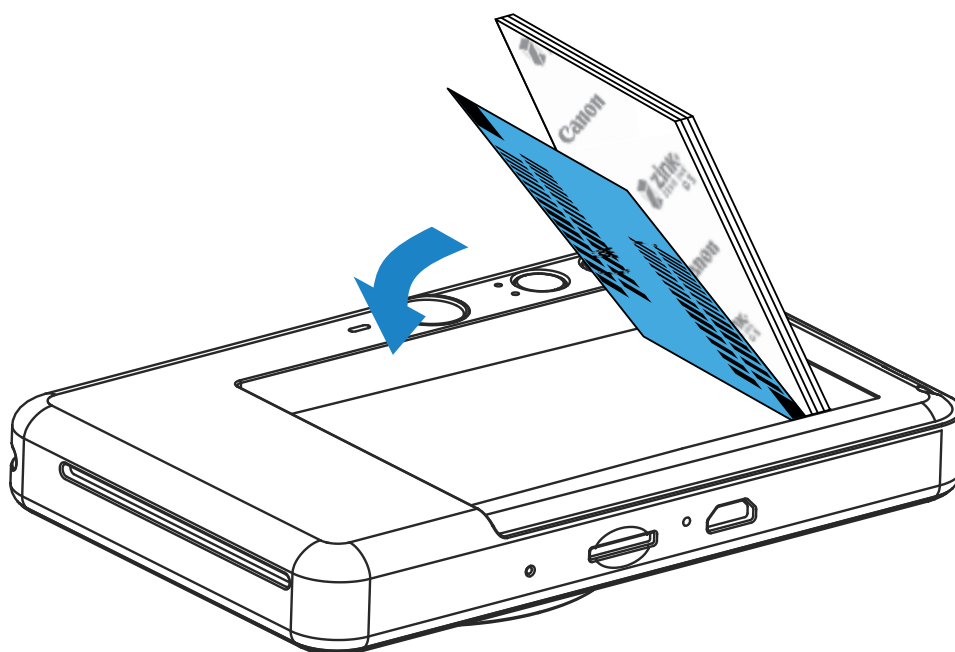

- 2 Ouvrez un paquet de papier photo (10 feuilles + un papier bleu SMART SHEET®).
- 3 Déposez les 10 feuilles de papier photo ainsi que le papier bleu SMART SHEET® dans le compartiment pour papier photo.
 - Placez les feuilles de papier photo au-dessus du papier bleu SMART SHEET®, en vérifiant que le code-barres bleu et les logos du papier photo sont orientés vers le bas.

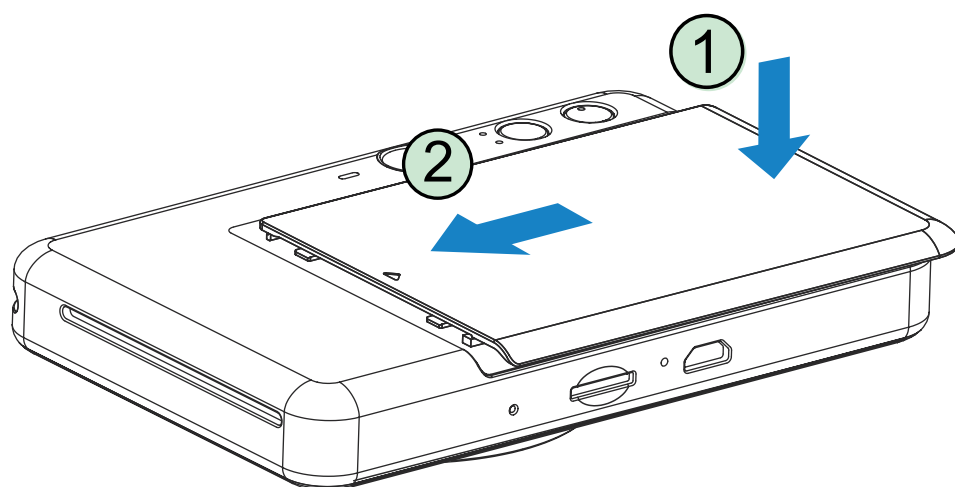

- 4 Replacez le capot sur l'appareil. Le capot doit normalement se remettre en place en produisant un léger « clic ».
 - L'appareil utilisera automatiquement le papier bleu SMART SHEET® avant la première impression.

MÉMOIRE EXTERNE

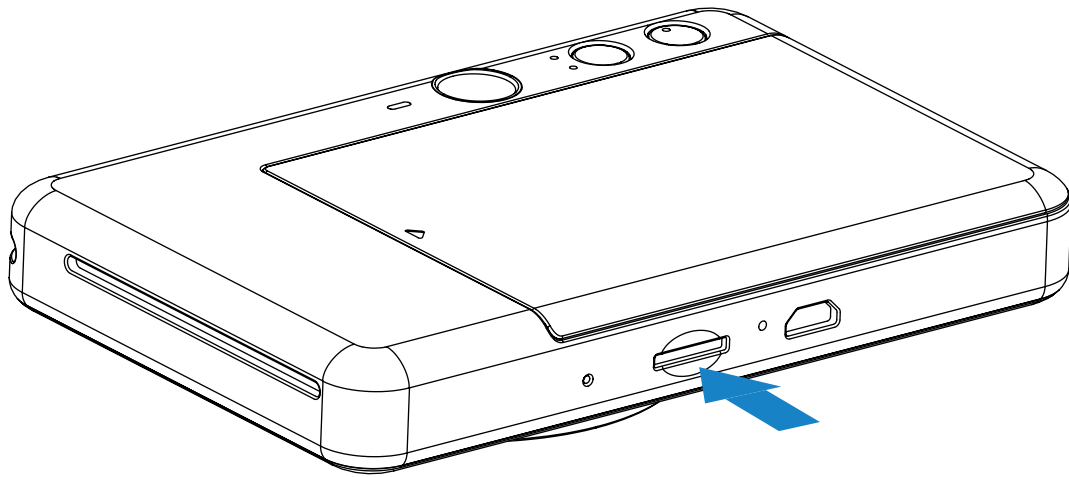

Une carte MicroSD externe (jusqu'à 256 Go) est nécessaire pour enregistrer les photos prises.

Seuls les formats FAT16, FAT32 et exFAT sont pris en charge.

PRÉPARATION D'UNE CARTE MÉMOIRE

Utilisez les cartes mémoire suivantes (vendues séparément).

- Cartes mémoire MicroSD *1
- Cartes mémoire MicroSDHC *1 *2
- Cartes mémoire MicroSDXC *1 *2

*1 Cartes conformes aux normes SD. Cependant, toutes les cartes mémoire n'ont pas été vérifiées pour garantir leur compatibilité avec l'appareil photo.

*2 Cartes mémoire UHS-I également prises en charge.

INSERTION ET RETRAIT DE LA CARTE MicroSD

- Insérez la carte MicroSD dans l'emplacement situé au bas de l'appareil. Vous entendrez un léger clic une fois la carte complètement insérée.
- Appuyez sur le dessus de la carte pour la faire sortir. Tirez doucement pour la retirer complètement de l'appareil.
- En cas d'erreur lors de la lecture/écriture sur la carte MicroSD, le voyant d'erreur MicroSD s'allume. Retirez la carte MicroSD et redémarrez l'appareil.
- Connectez l'appareil à un ordinateur à l'aide du câble USB fourni. Double-cliquez sur l'image du lecteur externe lorsqu'elle apparaît sur l'ordinateur pour afficher et enregistrer les photos.

! REMARQUES

ENTRETIEN DE L'APPAREIL

- Utilisez et conservez l'appareil dans un environnement dont la température est comprise entre 15 et 32 °C et dont le taux d'humidité relative (HR) se situe entre 40 et 55 %.
- Veillez à mettre à jour le micrologiciel de votre appareil. Connectez votre appareil à l'aide de l'application Canon Mini Print. L'icône « Mise à jour du micrologiciel » apparaîtra sur la barre de menu si un nouveau micrologiciel est disponible.
 - Assurez-vous au préalable que votre appareil mobile dispose d'une connexion Internet. La mise à niveau du micrologiciel n'est possible que si votre imprimante est chargée au minimum à 50 %.
- Veillez à bien utiliser la version la plus récente de l'application Canon Mini Print. Si vos applications ne se mettent pas à jour automatiquement, accédez à l'App Store pour voir si des mises à jour sont disponibles.

REMARQUES

UTILISATION DU PAPIER PHOTO



- Ne chargez que 10 feuilles de papier photo et un papier bleu SMART SHEET®. L'ajout de feuilles supplémentaires risque de provoquer des bourrages papier ou des erreurs d'impression.
- Pour obtenir des résultats d'impression optimaux, utilisez le papier photo pour Canon Zoemini.
 - Vous pouvez acheter du papier photo supplémentaire sur l'application Canon Mini Print, en appuyant sur « Acheter du papier » dans le menu principal.
- En cas de bourrage papier, éteignez puis rallumez l'imprimante pour dégager le papier automatiquement. Ne tirez pas sur le papier.
- Pendant l'impression, ne tirez pas sur le papier photo.
- Manipulez le papier photo avec précaution pour éviter de l'endommager ou de le plier.
- Lors du chargement, veillez à ce que le papier photo ne soit pas abîmé. Si le papier photo est souillé ou endommagé, il est possible qu'un bourrage papier ou une erreur d'impression se produise.
- N'ouvrez pas de paquet avant de charger votre appareil en papier.
- N'exposez pas le papier photo à la lumière directe du soleil ou à l'humidité.
- Ne stockez pas le papier photo dans un environnement dont la température et l'humidité ne correspondent pas aux recommandations indiquées sur le paquet. Cela risque en effet de réduire la qualité d'impression des photos.

À PROPOS DU PAPIER BLEU SMART SHEET®

- Chaque paquet contient 10 feuilles de papier photo et un papier bleu SMART SHEET®.
- Pour une qualité d'impression optimale, chargez le papier bleu SMART SHEET® et les feuilles de papier photo issus du même paquet. Chaque papier bleu SMART SHEET® est spécifiquement adapté aux feuilles du même paquet.
- Le papier bleu SMART SHEET® sera utilisé avant la première feuille pour nettoyer l'appareil et optimiser la qualité d'impression du paquet correspondant (10 feuilles).
- Ne jetez le papier SMART SHEET® qu'après avoir imprimé les 10 feuilles de papier photo du paquet. Si la qualité d'impression n'est pas satisfaisante, vous pouvez réutiliser le papier bleu SMART SHEET® issu du même paquet que les feuilles dans l'imprimante. Pour cela, glissez simplement le papier bleu SMART SHEET® en dessous des feuilles de papier photo restantes, code-barres orienté vers le bas.
- En cas d'utilisation d'un papier bleu SMART SHEET® issu d'un autre paquet, la qualité d'impression risque d'être affectée.

FONCTIONS

ALLUMER / ÉTEINDRE L'APPAREIL

- 1 Maintenez enfoncé le bouton marche/arrêt  jusqu'à ce que le voyant d'alimentation s'allume.
- 2 Lorsque le voyant devient blanc, l'appareil est prêt à fonctionner.
- 3 Appuyez sur le bouton marche/arrêt  et maintenez-le enfoncé pour éteindre l'appareil.

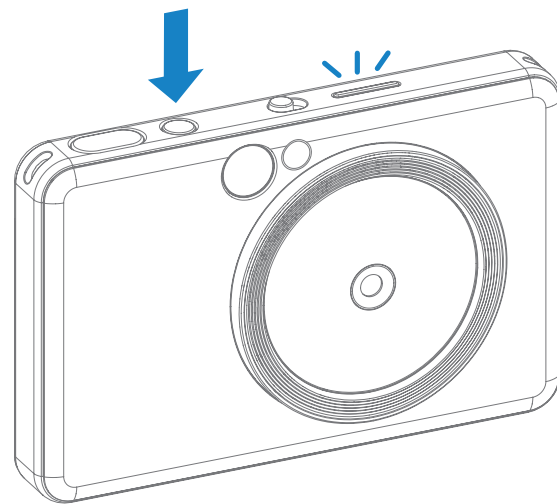

MISE HORS TENSION AUTOMATIQUE

Lorsque l'appareil reste inutilisé pendant 3 minutes (délai par défaut), il s'éteint automatiquement.

- L'utilisateur peut le rallumer en appuyant de nouveau sur le bouton marche/arrêt.
- L'utilisateur peut modifier le délai (3 minutes / 5 minutes / 10 minutes) au sein de APPLICATION.

PRENDRE ET IMPRIMER UNE PHOTO

- 1 Tenez l'appareil et confirmez le cadrage souhaité de l'image.
- 2 Appuyez sur le déclencheur  pour prendre une photo.
L'appareil photo déclenche automatiquement le flash si cela est nécessaire en fonction des conditions d'éclairage.
- 3 La photo est imprimée immédiatement après avoir été prise. L'appareil peut mémoriser jusqu'à environ 10 images à la fois pour l'impression, selon la capacité de la carte MicroSD*.

* La file d'attente d'impression sera effacée lorsque l'appareil sera mis hors tension, et elle ne pourra pas être reprise.

* Si aucune carte MicroSD n'est insérée, l'appareil peut contenir jusqu'à 5 images à imprimer à la fois.

- 4 L'utilisateur peut prendre des photos avec l'appareil même sans papier si une carte MicroSD est insérée. Les photos seront sauvegardées sur la carte MicroSD.

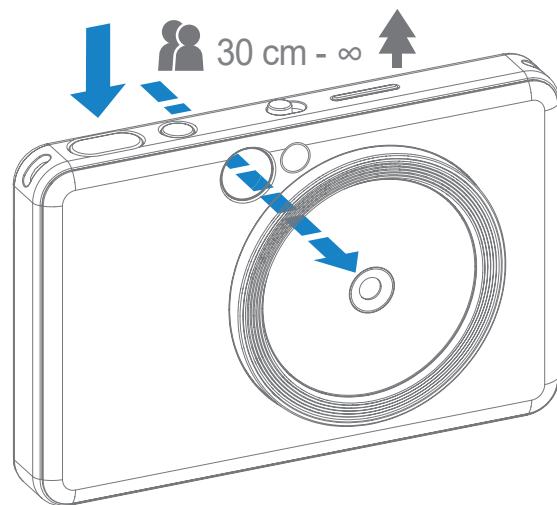

VISEUR

Cadrez votre image grâce au repère du cadre dans le viseur.

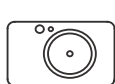

30 cm - ∞



2 x 3



Repère du cadre extérieur pour une prise de vue normale de 1 m à l'∞

2 x 3



Repère du cadre intérieur pour une prise de vue rapprochée de 30 cm à 1 m

MIROIR POUR SELFIE

Cadrez votre image grâce au repère du cadre dans le miroir pour selfie.

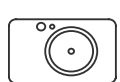

50 cm - ∞



2 x 3



Distance de mise au point à 50 cm



MODES DE PRISE DE VUE

Vous pouvez sélectionner les différents modes de l'appareil photo pour différents scénarios en utilisant l'interrupteur coulissant situé en haut de l'appareil.



Mode	Paysage	Portrait	Selfie
Symboles			
Mesure (mesure en cas de détection d'un visage humain)	Mesure moyenne centrale (conserver la mesure moyenne centrale)	Mesure moyenne centrale (surface du visage pondérée)	Mesure moyenne centrale (surface du visage pondérée)
Mise au point (mise au point en cas de détection d'un visage humain)	Centre (conserver le centre)	Centre (mise au point sur un visage humain)	Centre (mise au point sur un visage humain)
Flash	Flash OFF et anneau lumineux OFF	Flash AUTO et anneau lumineux OFF	Flash ON et anneau lumineux ON

Remarque : si vous êtes sur le point de prendre un selfie, les 8 voyants en forme d'anneau lumineux situés autour de l'objectif permettront un éclairage uniforme sur votre visage. Cela réduit le niveau d'ombre et vous permet de prendre de belles photos de l'ensemble de votre visage et de créer une luminosité uniforme sur toute la photo.

* Portée lumineuse effective de l'anneau lumineux : 30 cm - 60 cm

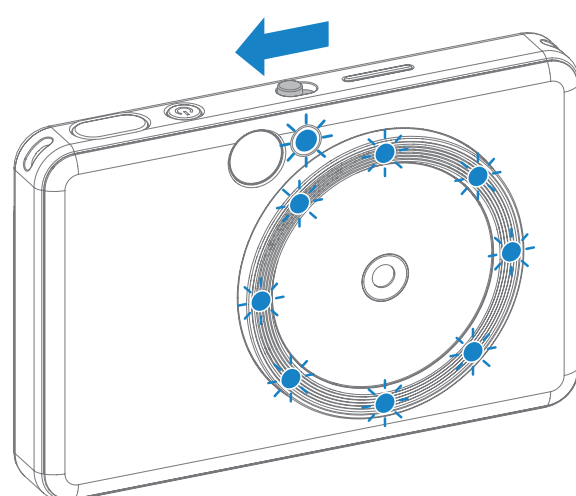

BOUTONS DE FILTRE ET LIMITE

Ajoutez facilement un filtre ou une limite à vos photos, directement sur l'appareil.



FILTRE

L'utilisateur peut ajouter un filtre noir et blanc ou vif à une photo en appuyant sur le bouton  avant de prendre la photo.



Sans filtre sans limite





Filtre noir et blanc sans limite



Filtre vif sans limite

LIMITE

- L'utilisateur peut ajouter une limite à une photo en appuyant sur le bouton  avant de prendre la photo.
- L'utilisateur peut personnaliser la limite à l'aide de l'application Canon Mini Print App après avoir connecté l'appareil à un smartphone compatible (la limite blanche est la valeur par défaut).

- 1 Allez à l'écran d'accueil puis appuyez sur « Passez au sans fil ! » --> « Instantané ».
- 2 Appuyez sur  Setting pour modifier la limite.
- 3 Sélectionnez le type de limite qui vous convient et choisissez une couleur, puis appuyez sur  pour confirmer.

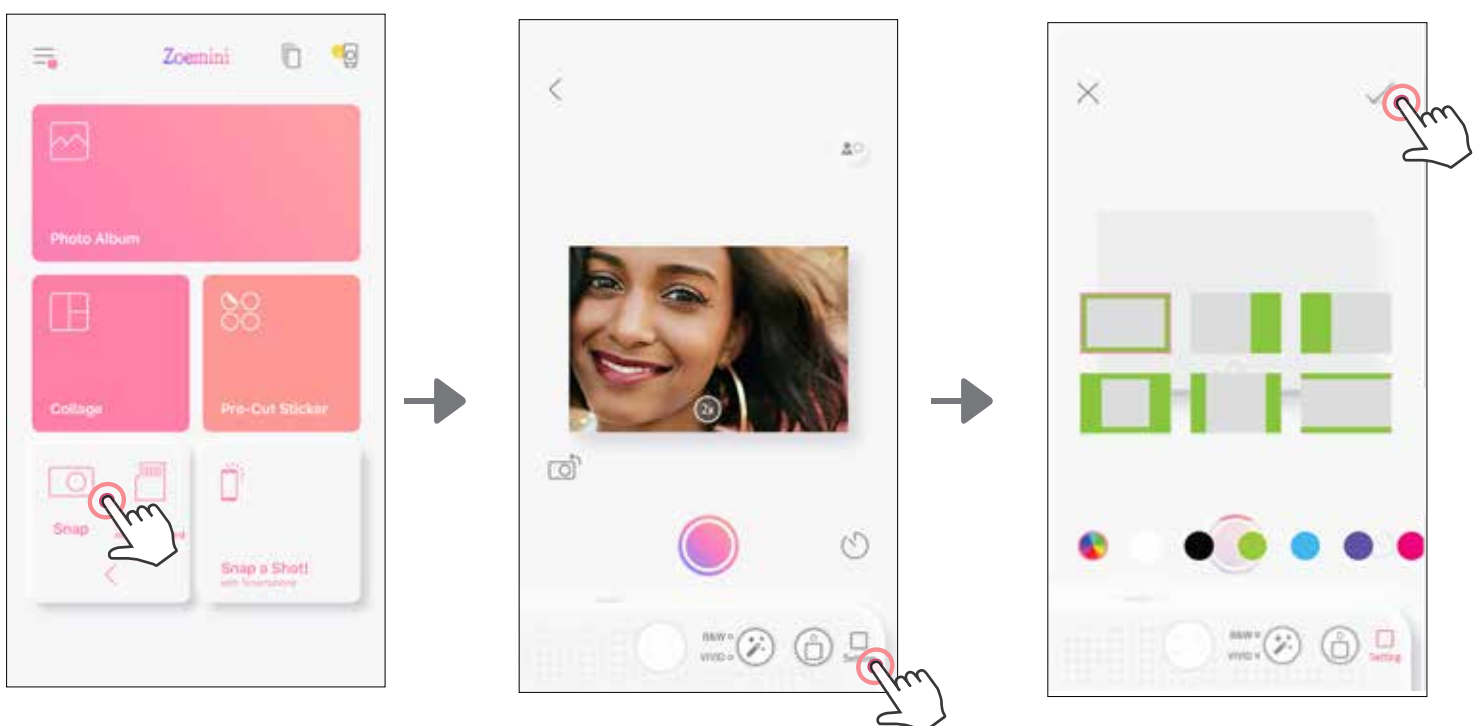



PRISE DE VUE AVEC VISÉE VIA L'ÉCRAN DU SMARTPHONE

L'utilisateur peut contrôler l'appareil à distance par le biais de l'application pour prendre des photos.

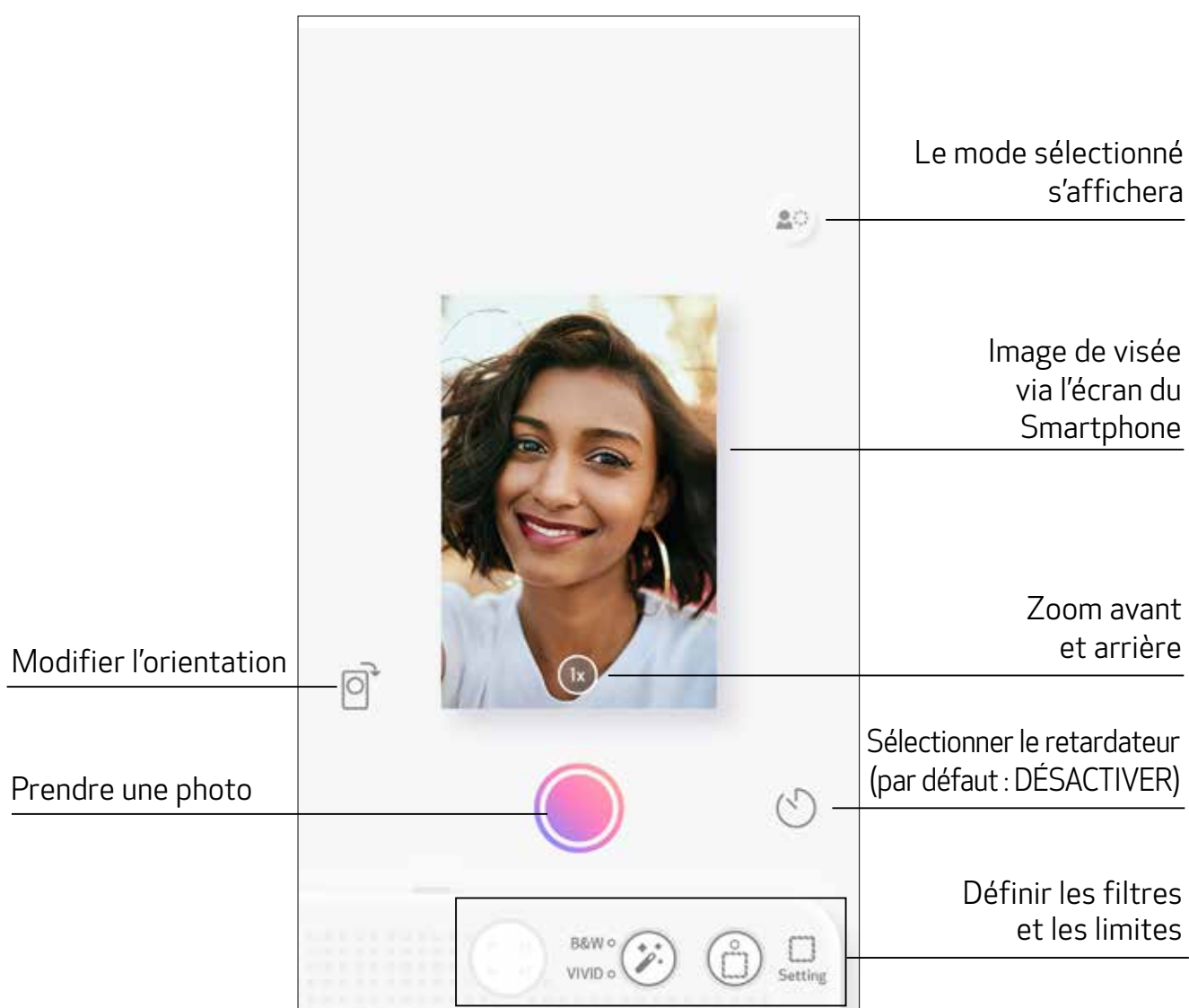
Allez à l'écran d'accueil pour entrer dans la visualisation via l'écran du Smartphone.



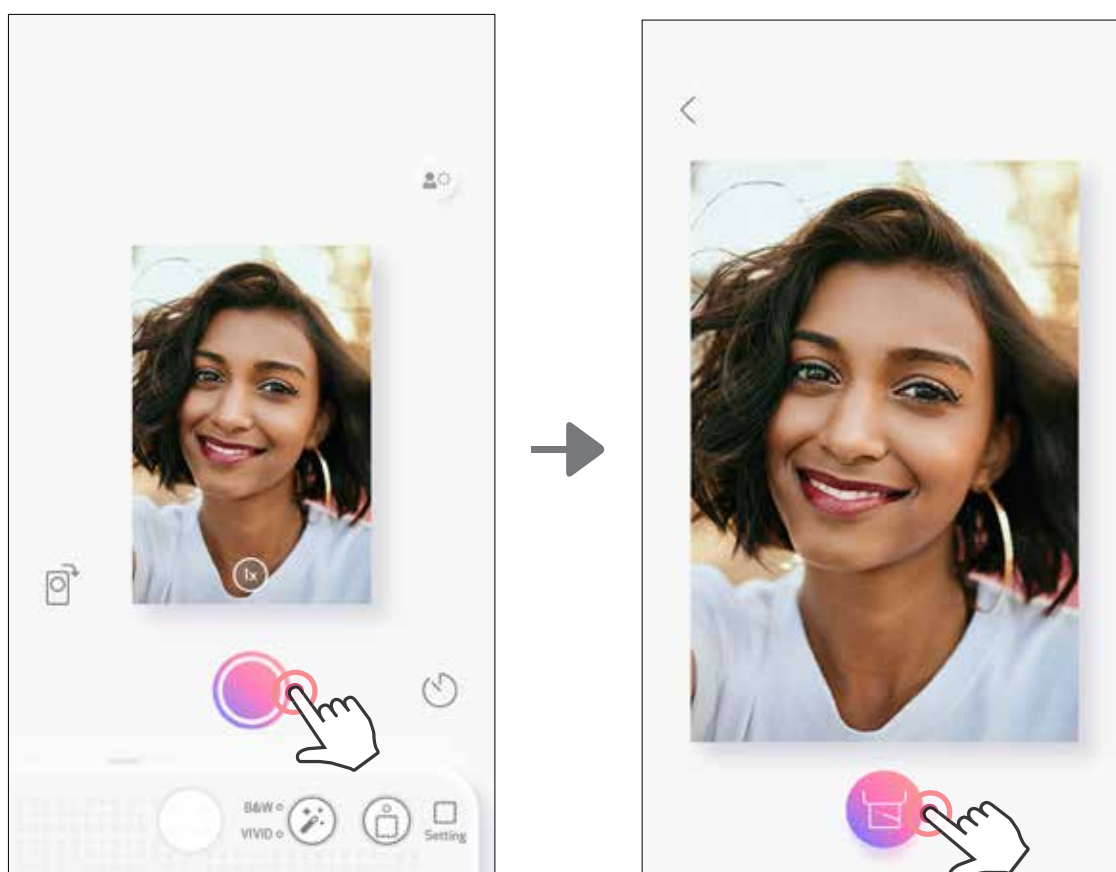

PRENDRE EN PHOTO ET IMPRIMER

Appuyez sur  pour prendre une photo. Puis appuyez sur  pour confirmer l'impression.



RETARDATEUR

Appuyez sur  pour prendre une photo instantanément. Appuyez sur  et sélectionnez un retardateur de 3 secondes/5 secondes/10 secondes (par défaut : DÉACTIVER) et appuyez sur  pour lancer le compte à rebours.

- Le voyant du retardateur placé autour du miroir pour selfie vous avertit que le retardateur est activé.

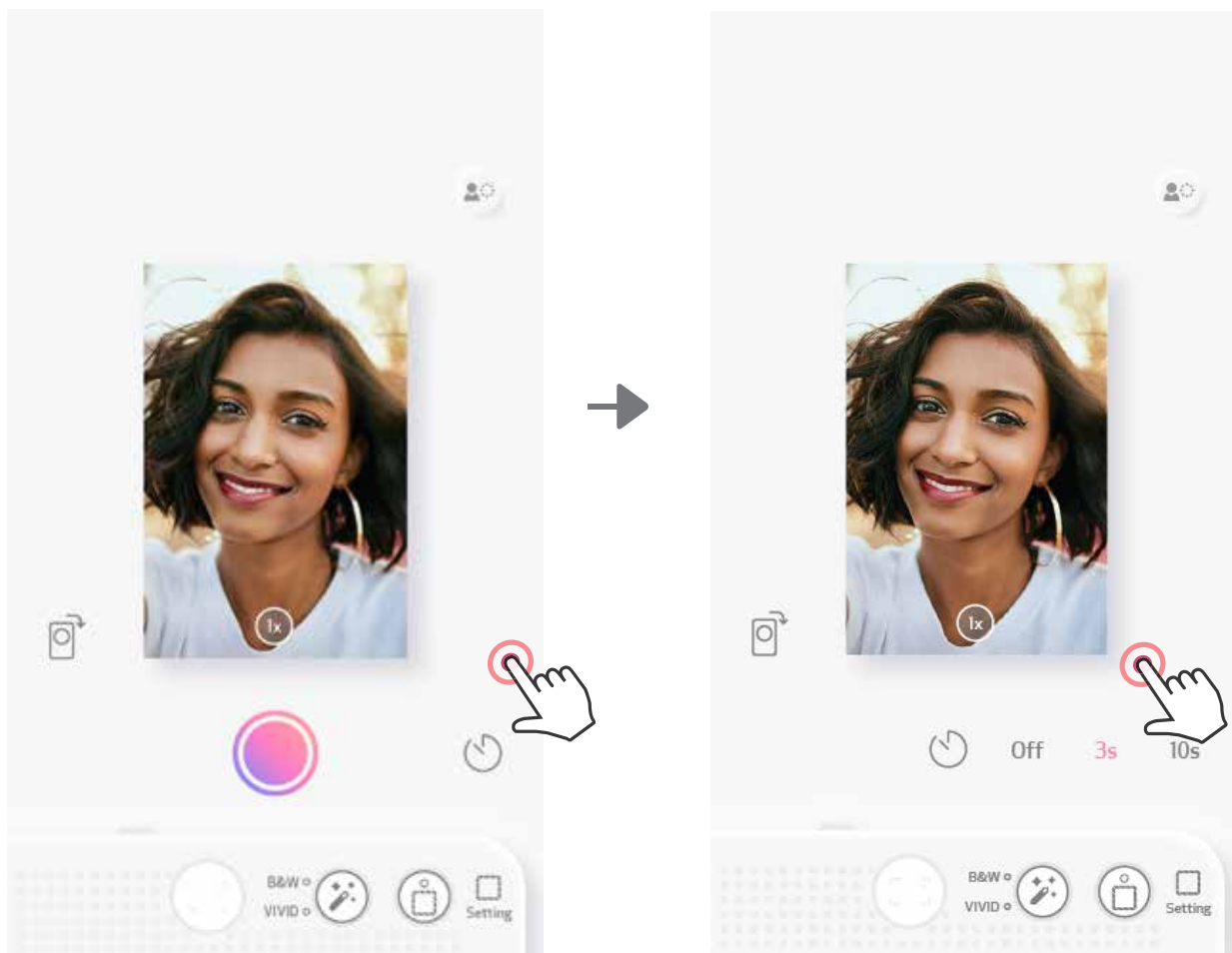

ZOOM

Appuyez sur  pour effectuer un zoom avant.

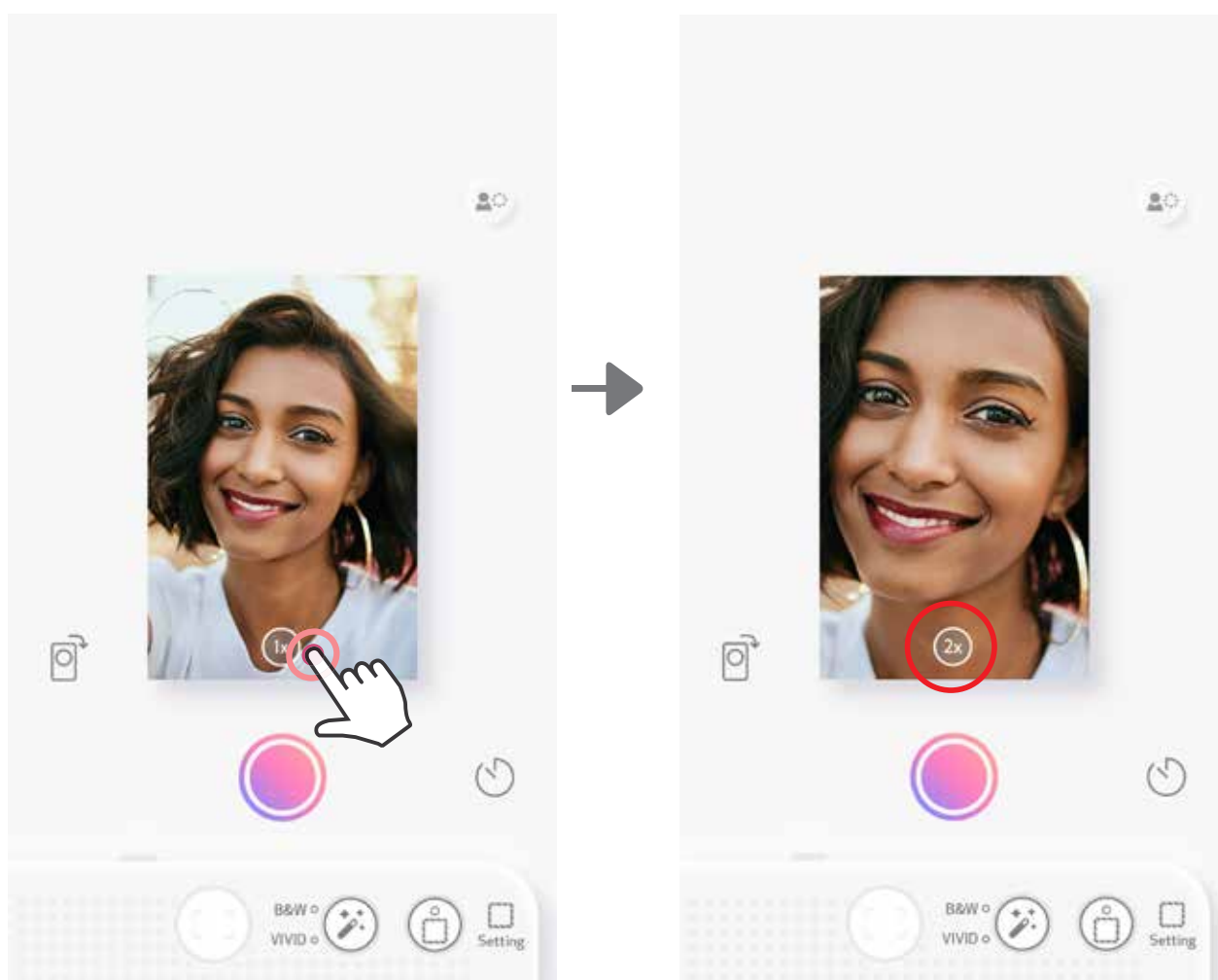





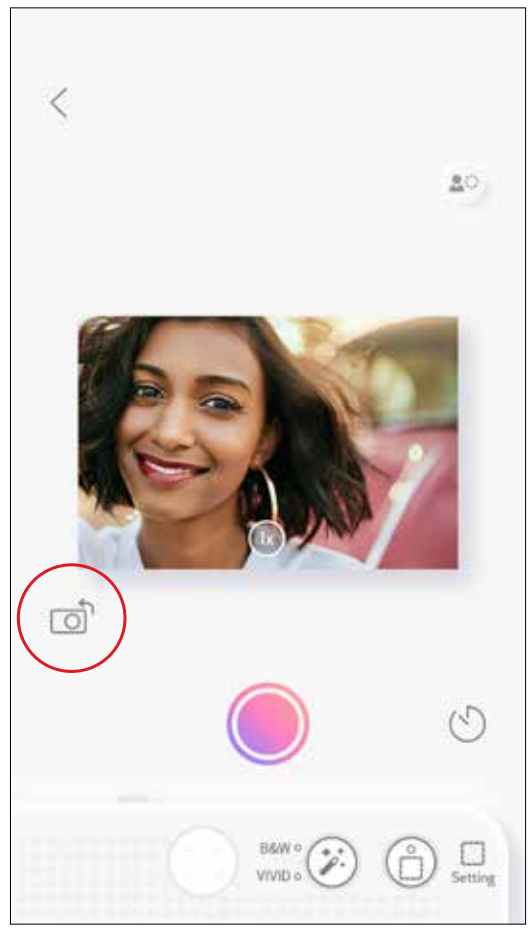
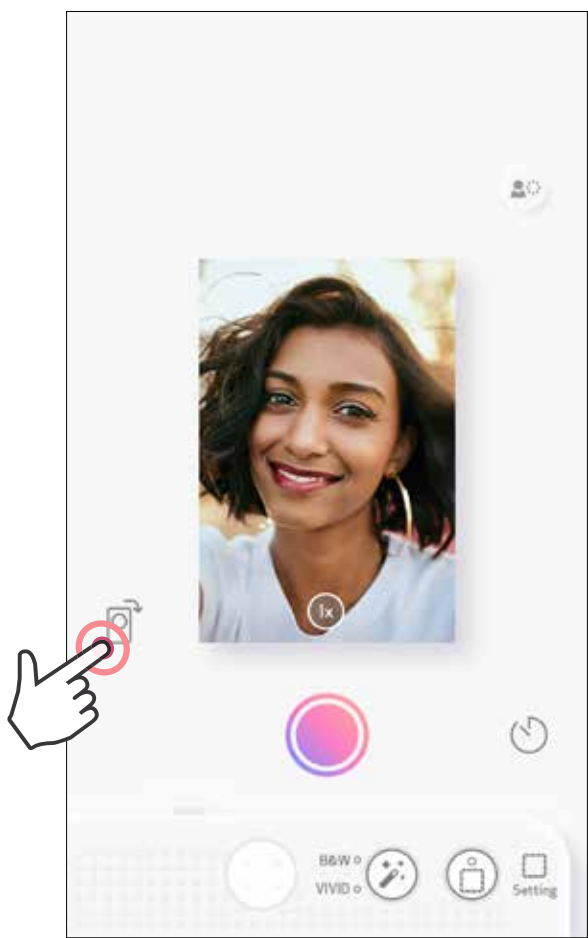







ORIENTATION



Appuyez sur  pour basculer entre horizontal et vertical.





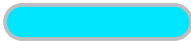
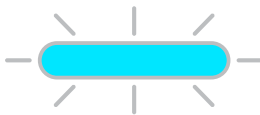

VOYANT

État	Voyant de mode	Voyant d'état
Marche	Appuyez sur le bouton marche/arrêt et maintenez-le enfoncé	 >  Blanc
En veille	Après la mise en marche de l'appareil	 Blanc
Arrêt	Appuyez sur le bouton marche/arrêt et maintenez-le enfoncé	 Arrêt
Erreur de papier bleu SMART SHEET®	Lorsque l'appareil détecte qu'un mauvais papier bleu SMART SHEET® bleu est inséré, ou lorsqu'une autre erreur de papier bleu SMART SHEET® se produit	 Bleu
Traitement du papier bleu SMART SHEET®	Lorsque l'appareil charge du papier bleu SMART SHEET®	 Blanc
Pas de papier ni de carte SD inséré	Lorsque l'appareil n'a pas de papier ni de carte SD insérée, il ne permet pas de prendre de photos.	 Rouge
Bourrage papier / Capot ouvert	En cas de bourrage papier ou lorsque le capot de l'imprimante est ouvert	 Rouge
Préparez-vous pour l'impression	Préparation à l'impression	 Blanc
Impression d'une photo	Lorsque l'appareil imprime une photo	 Jaune>Magenta>Cyan>Blanc (boucle)
Mode MS (stockage de masse)	L'appareil est connecté à un ordinateur	 Magenta
Erreur de carte MicroSD	Impossible d'écrire des données sur la carte MicroSD	 Magenta

VOYANT

État	Voyant de mode	Voyant d'état
Température trop élevée	Lorsque la température de l'appareil est trop chaude	 Rouge (jusqu'à ce que la température revienne à la normale)
Température trop basse	Lorsque la température de l'appareil est trop froide	 Cyan (jusqu'à ce que la température revienne à la normale)
Refroidissement de la tête d'impression	Vérification de la température de la tête d'impression et refroidissement de celle-ci avant impression	 Cyan
Batterie faible	Lorsque le niveau de la batterie est inférieur à 20 %.	 Blanc>Rouge (boucle)
Mise à jour du micrologiciel	Lorsque l'appareil met à jour le micrologiciel	 Blanc

DÉPANNAGE

État	Voyant	Mesures
Erreur de carte MicroSD	 Magenta	<ul style="list-style-type: none"> • Vérifier si la carte MicroSD est correctement insérée • Vérifier si la carte MicroSD est pleine • Vérifier si la carte MicroSD est endommagée • Vérifier si la carte MicroSD est compatible
Échec de l'alimentation papier	 Rouge	<ul style="list-style-type: none"> • Ouvrir le capot du compartiment pour papier afin de vérifier si le papier photo Canon ZINK® est bien inséré
Bourrage papier	 Rouge	<ul style="list-style-type: none"> • Éteindre et rallumer l'appareil. Le papier photo sera automatiquement chargé
Le capot de l'imprimante n'est pas correctement fermé	 Rouge	<ul style="list-style-type: none"> • Refermer correctement le capot de l'imprimante
Connexion	S.O.	<ul style="list-style-type: none"> • S'assurer que la connexion Bluetooth du smartphone est correctement configurée • S'assurer que la sélection de l'appareil sur l'application est correcte • S'assurer que le système d'exploitation du smartphone est compatible et à jour
Défaillance du contrôle à distance	S.O.	<ul style="list-style-type: none"> • S'assurer que l'appareil est connecté à l'application • S'assurer que l'application et le micrologiciel sont à jour
Échec du son personnalisé	S.O.	<ul style="list-style-type: none"> • S'assurer que l'appareil est connecté à l'application • S'assurer que l'application et le micrologiciel sont à jour
L'appareil ne fonctionne pas	S.O.	<ul style="list-style-type: none"> • Vérifiez que le niveau de la batterie n'est pas trop bas. Le cas échéant, recharger l'appareil

CARACTÉRISTIQUES

Technologie d'impression	ZINK®
Résolution d'impression	314 x 600 ppp (points par pouce)
Vitesse d'impression	Environ 50 secondes - le moteur démarre et s'arrête, à une température ambiante de 25 °C
Format de la photo	2" x 3"
Papier compatible	Papier photo Canon : ZP-2030-20 (paquet de 20 feuilles) ZP-2030-50 (paquet de 50 feuilles) ZP-2030-2C-20 (20 feuilles) / 2" x 3" / Dos Autocollant
Capacité en papier	Jusqu'à 10 feuilles de papier photo + 1 papier bleu SMART SHEET®
Résolution photo	8 MP
Distance focale	2,6 mm
Ouverture	f 2.2
Zone de mise au point	30 cm - ∞
Sensibilité	Auto (ISO 100 - 1600)
Flash	OUI (Auto)
Portée du flash	0,5 m - 1 m
Carte mémoire	Carte MicroSD, jusqu'à 256 Go
Format photo	JPEG
Source d'alimentation	Batterie lithium-polymère rechargeable intégrée 700 mAh, 7,4 V ⁻⁻⁻
Durée de chargement	Environ 120 minutes (chargement complet)
Adaptateur secteur	Courant de sortie : 1 A (min) Tension : 5 V ⁻⁻⁻
Paramètres environnementaux	<ul style="list-style-type: none">- Température de fonctionnement, de chargement et de stockage recommandée : de 15 °C à 32 °C- Taux d'humidité recommandé pour le fonctionnement, le chargement et la conservation de l'imprimante : entre 40 et 55 % (humidité relative)- Température de fonctionnement : de 5 °C à 40 °C- Taux d'humidité pour le fonctionnement : <70 % (humidité relative)
Mise hors tension automatique	3 minutes / 5 minutes / 10 minutes (réglable via l'application)
Dimensions	121 mm (l) x 80,3 mm (h) x 22,5 mm (p)
Poids	188 g
SE compatibles (pour ordinateur)	Windows 7 / 8 / 8.1 / 10 Mac OSX 10.10 à 10.15
Connectivité	Bluetooth 5.0
SE compatibles	iOS 12.0 ou version ultérieure et Android 6.0 ou version ultérieure
Application mobile	Canon Mini Print
Connexion pour le chargement et le transfert de données	USB 2.0 (Micro USB)

Toutes ces caractéristiques techniques sont sujettes à changement sans préavis

INSTALLATION DE L'APPLICATION

OPTION ①

RECHERCHER « CANON MINI PRINT » DANS LES APP STORES

Depuis Google Play™ pour Android™

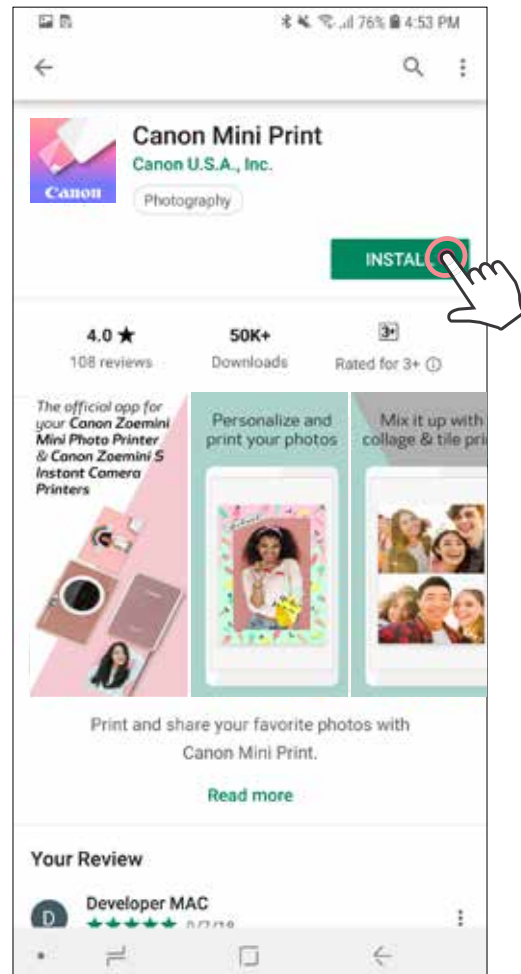
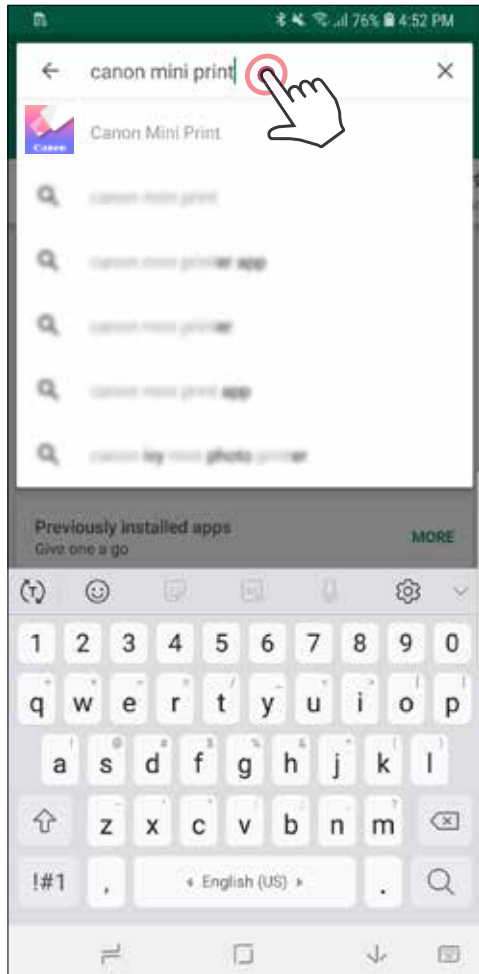

Depuis l'App Store® pour iOS®

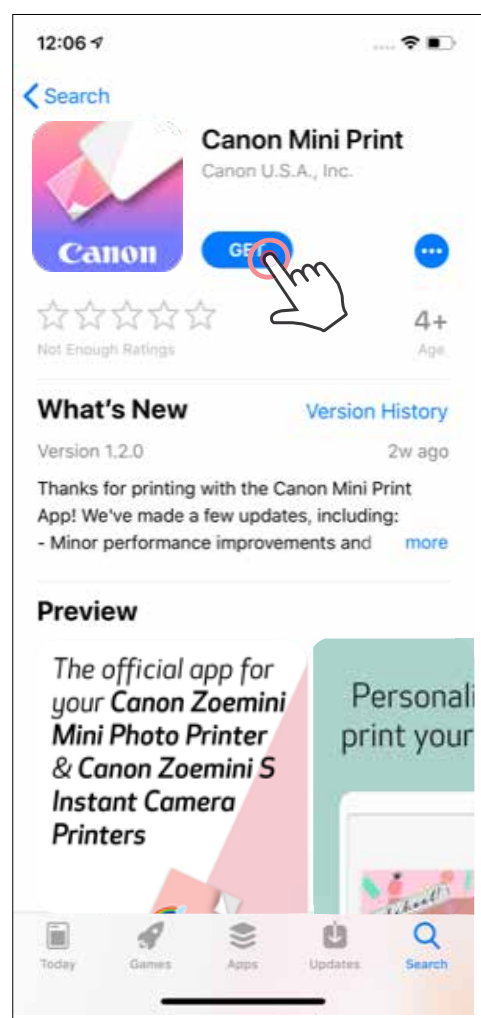

OPTION ② UTILISER LE QR CODE - SCANNER LE QR CODE SUR LE « GUIDE DE PRISE EN MAIN RAPIDE »



Sous Android

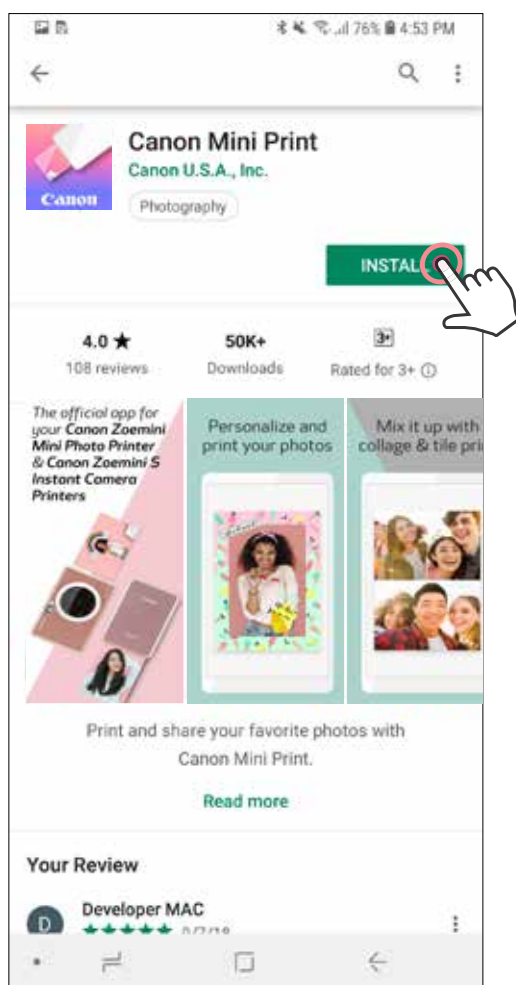

Sous iOS

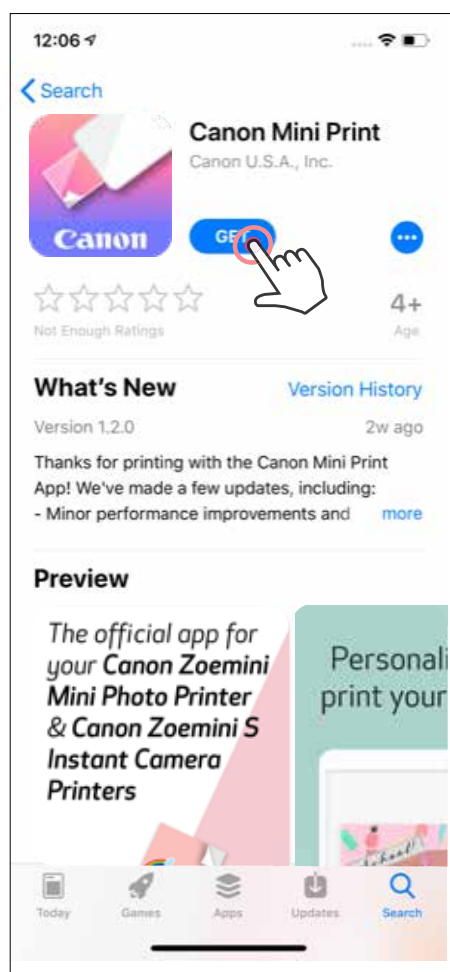

OPTION ③ RENDEZ-VOUS SUR [HTTPS://APP.CANONMINIPRINT.COM/](https://app.canonminiprint.com/) À L'AIDE DU NAVIGATEUR INTERNET DE VOTRE APPAREIL

OPTION ④ AVEC LA TECHNOLOGIE NFC - ANDROID UNIQUEMENT

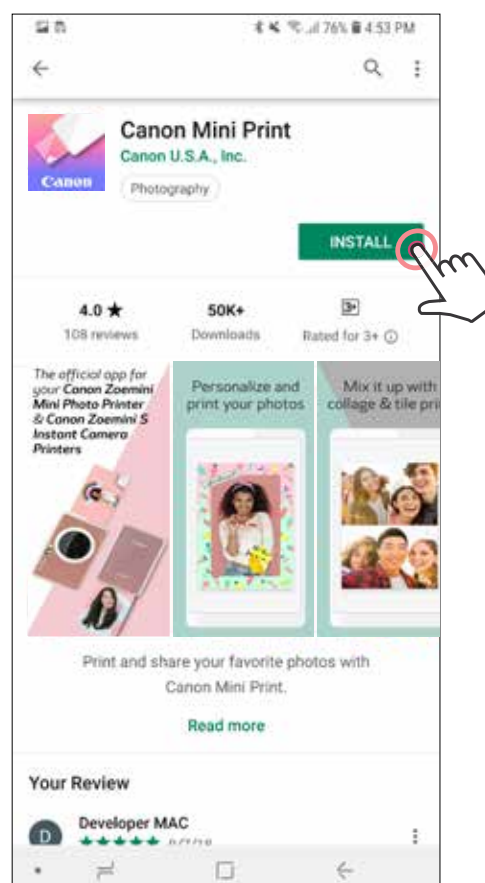
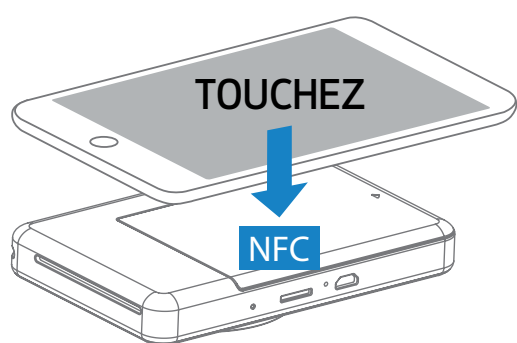

CONNECTER L'APPAREIL PHOTO INSTANTANÉ AVEC IMPRIMANTE INTÉGRÉE À UN APPAREIL MOBILE

Connexion Android et iOS

- ① Allumez l'imprimante en appuyant sur le bouton marche/arrêt et en le maintenant enfoncé jusqu'à ce que le voyant d'état s'allume.
Ouvrez les « Paramètres » de l'appareil mobile pour activer la fonction Bluetooth et associer l'appareil à l'imprimante.
- ② **Associer** - Appuyez sur l'icône en haut à droite et sélectionnez votre imprimante. Lorsque celle-ci est connectée, l'icône est remplacée par le symbole du niveau de la batterie.

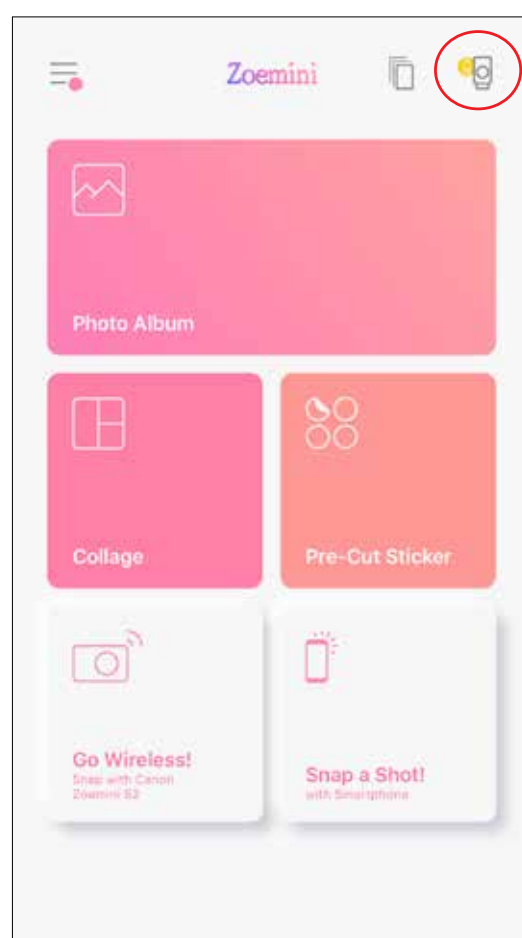
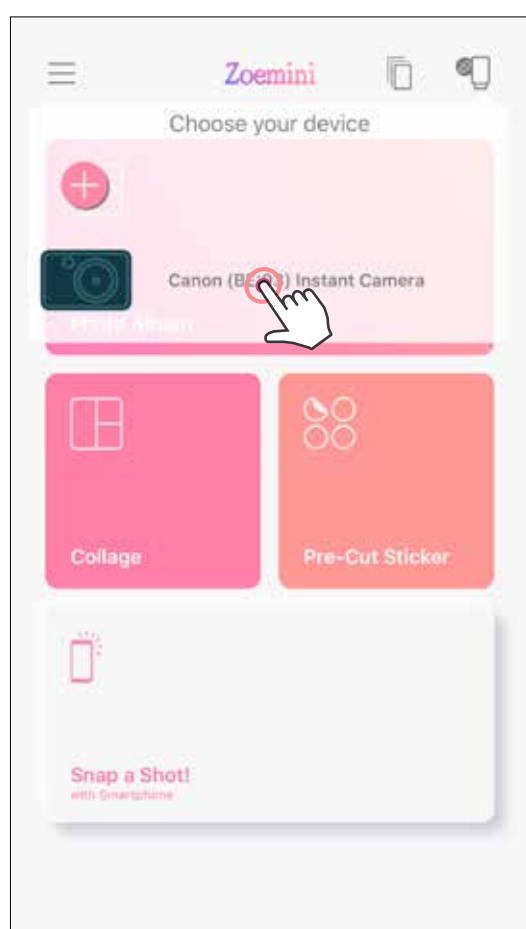
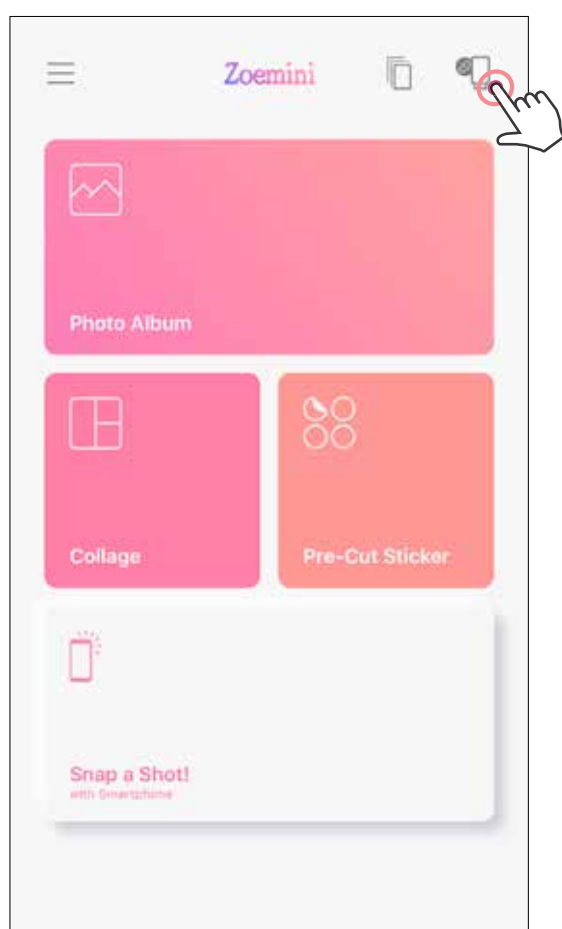

- ③ **Associer l'imprimante** - l'imprimante se reconnectera automatiquement à l'application une fois qu'elle aura été associée. Si l'imprimante ne s'est pas connectée à l'application, appuyez sur l'icône dans le coin supérieur droit et choisissez votre imprimante dans la liste.

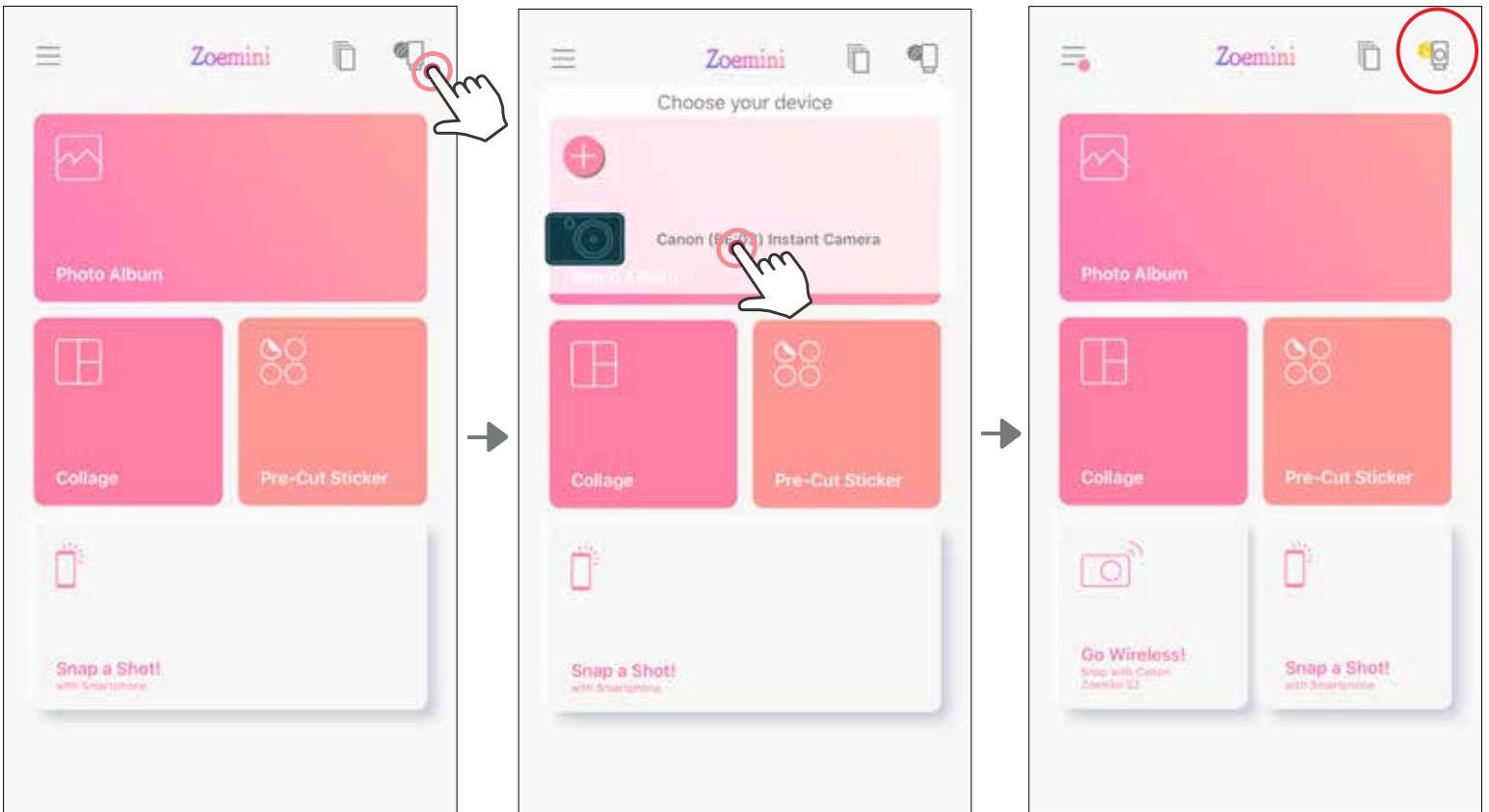

Association sous Android (technologie NFC)

- ① Sur votre appareil mobile, vérifiez que les fonctionnalités NFC et Bluetooth sont activées.
- ② Ouvrez l'application Canon Mini Print.
- ③ Placez votre appareil mobile au-dessus de l'imprimante.
- ④ Suivez les instructions à l'écran pour effectuer l'association pour la première fois. L'imprimante s'associera automatiquement à l'appareil mobile.

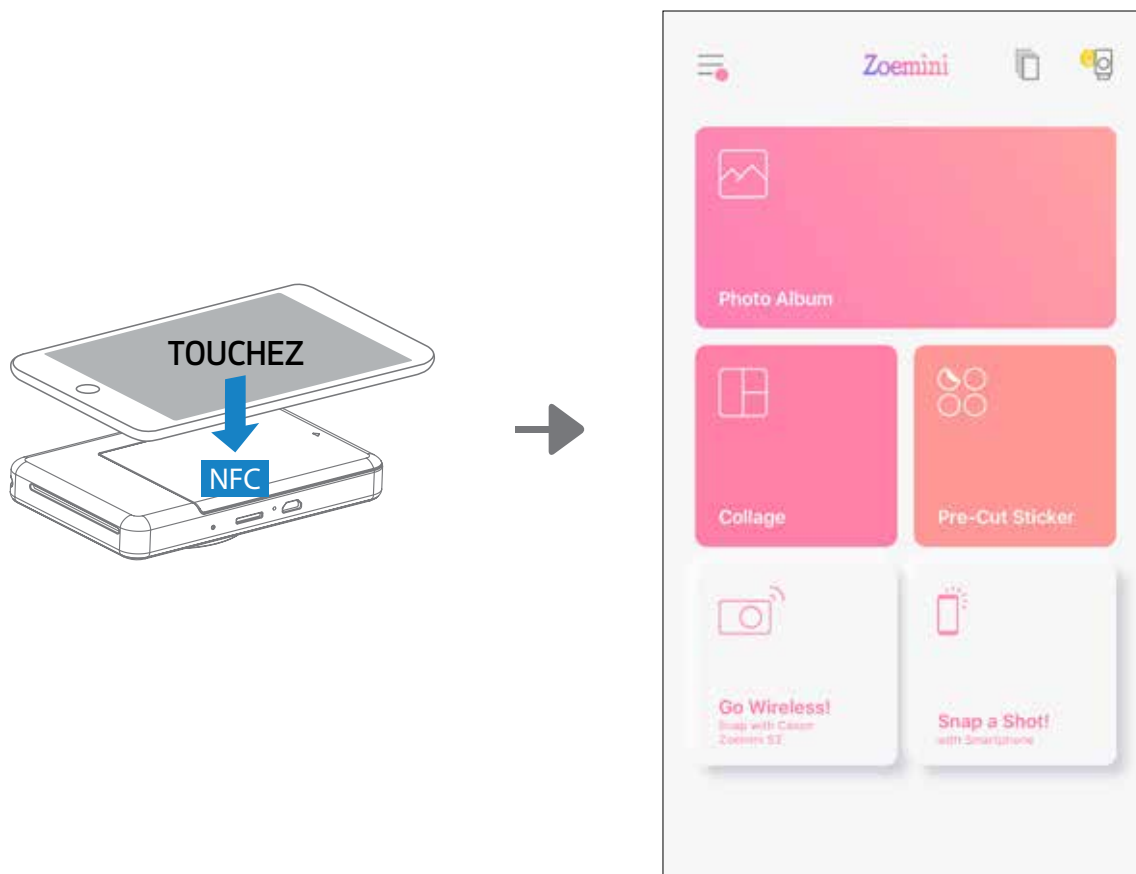

! REMARQUES

Icône de statut de l'imprimante (dans l'application)

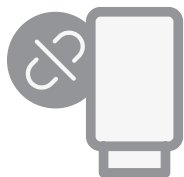

Imprimante non connectée

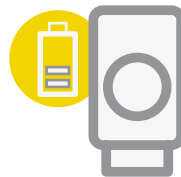

Imprimante connectée
(affichage de l'état de la batterie)

À propos de l'association

- Une imprimante ne peut être associée qu'à un seul appareil iOS/Android.
- Un appareil iOS/Android peut être connecté à plusieurs imprimantes. Pour associer une imprimante supplémentaire, allez sur la page d'accueil, tapez sur l'icône en haut à droite et appuyez sur « + » pour sélectionner l'imprimante.
- Recherchez et associez l'imprimante appelée « Appareil photo instantané (xx:xx) Canon ». Vérifiez que les 4 derniers chiffres du numéro MAC (xx:xx) de l'étiquette à l'intérieur de l'imprimante correspondent à ceux affichés à l'écran.
- En fonction de l'environnement, il est possible que la recherche et le transfert Bluetooth échouent. Vérifiez la configuration de la fonction Bluetooth sur votre appareil mobile, puis réessayez.

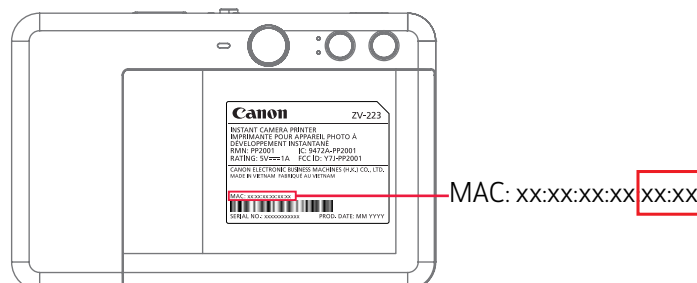
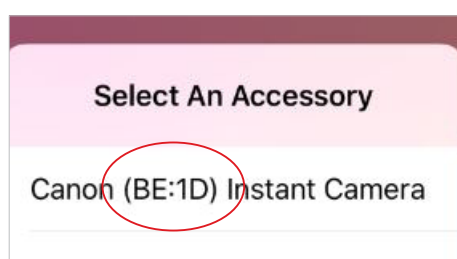

INTERFACE UTILISATEUR

ÉCRAN D'ACCUEIL

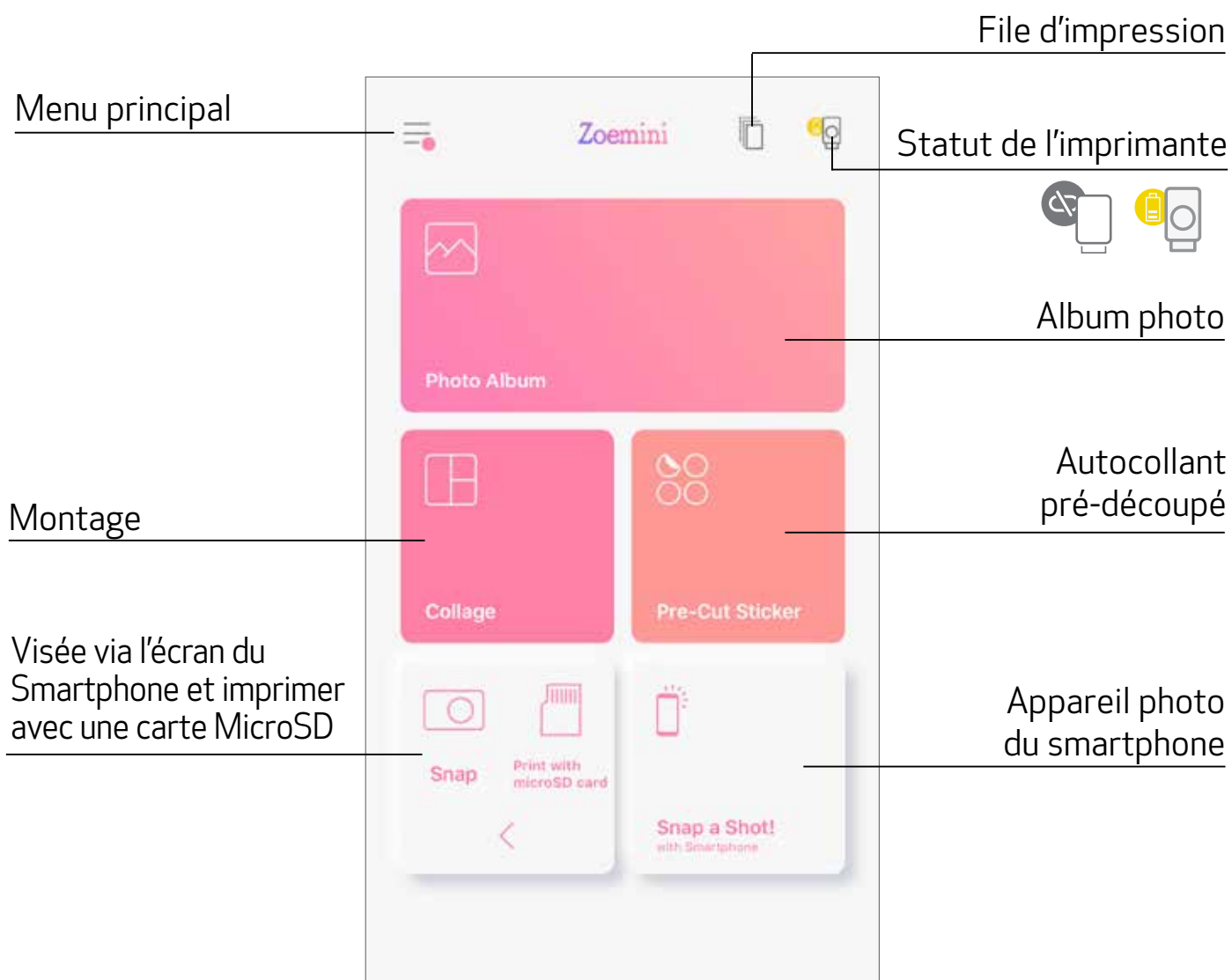

MENU PRINCIPAL

Consulter les messages de l'application

Accéder aux informations et aux paramètres de l'imprimante associée

Consulter le manuel d'utilisation en ligne et la FAQ

Acheter du papier photo sur la boutique en ligne

Afficher la version de l'application, la licence utilisateur et la clause de confidentialité

Imprimante connectée - L'utilisateur peut vérifier les informations relatives à l'imprimante, personnaliser le nom de l'imprimante, la voix et le délai de mise hors tension automatique à tout moment.

Albums en ligne* (connexion/déconnexion)

Facebook

Instagram

Google Photos

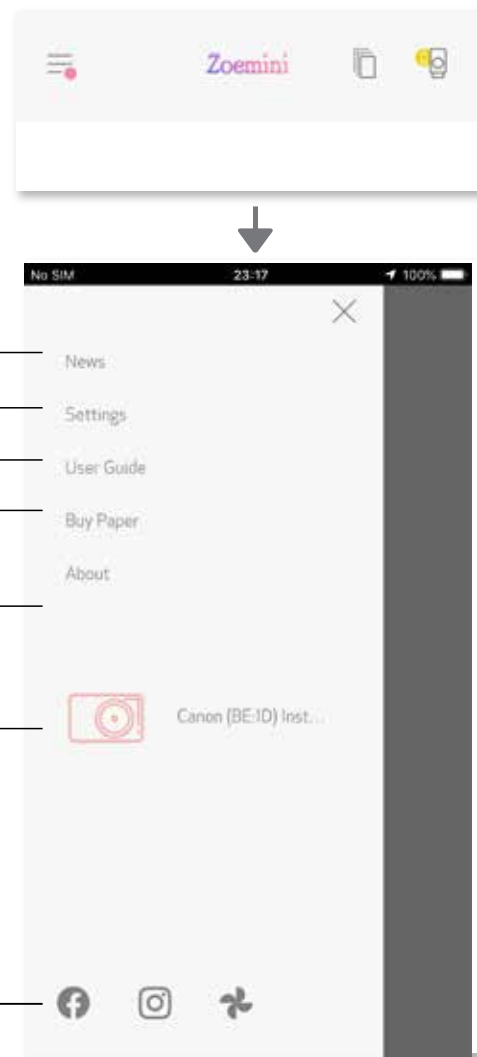

Les fonctionnalités de l'application et les albums en ligne disponibles peuvent varier selon l'appareil mobile utilisé et la région.

* Une connexion Internet est nécessaire. L'utilisateur doit disposer de compte(s) de cloud ou de réseaux sociaux actif(s).

CONFIGURATION DE L'IMPRIMANTE

Lorsque l'imprimante est connectée à un appareil mobile, l'utilisateur peut personnaliser le nom de l'imprimante, la voix et le délai de mise hors tension automatique.

Cliquez sur ☰, sélectionnez votre appareil pour personnaliser le nom de l'imprimante, la voix et le délai de mise hors tension automatique via l'application.

RENOMMER

L'utilisateur peut personnaliser le nom de l'imprimante comme il le souhaite.

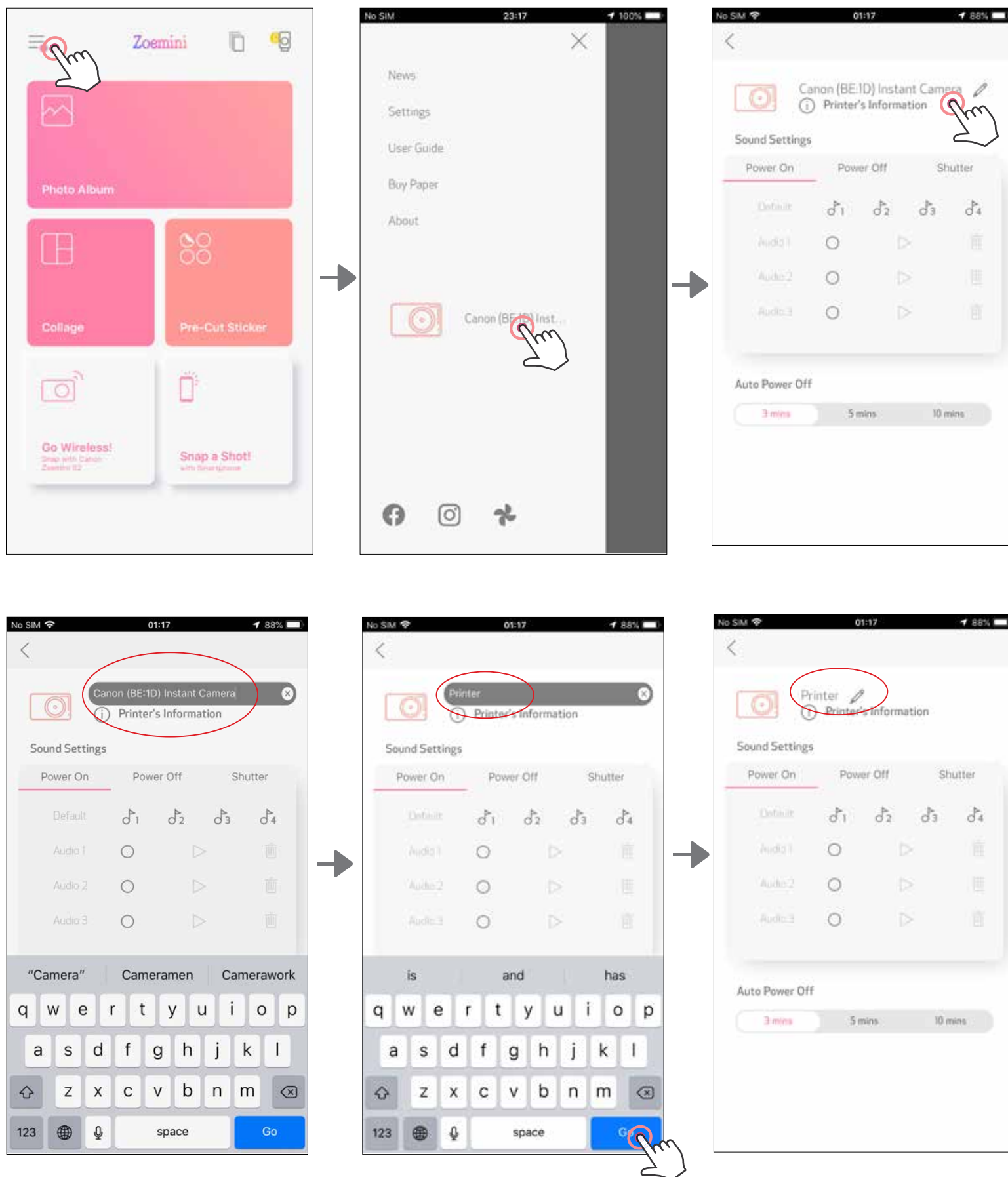

VOIX

L'utilisateur peut personnaliser les effets sonores pour « Marche », « Arrêt », et « Déclencheur ».
L'utilisateur peut enregistrer 3 fichiers sonores pour la voix de l'imprimante.

Tapez sur l'icône du fichier son souhaité pour appliquer le son.

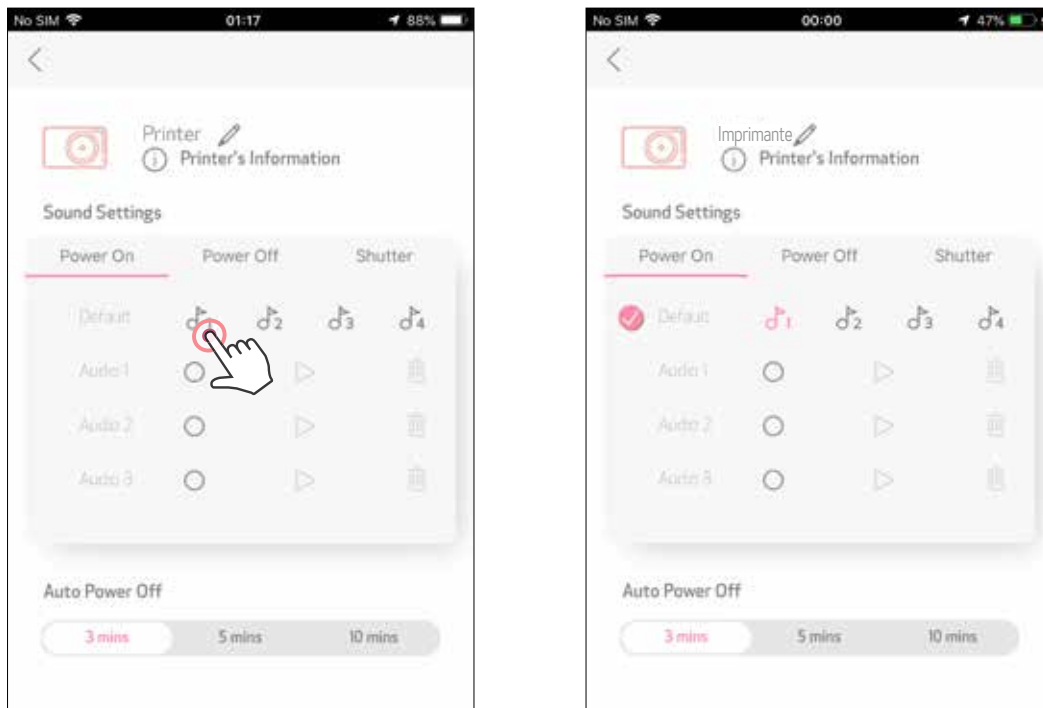

Pour démarrer un enregistrement, tapez sur l'icône du fichier son souhaité .

Appuyez sur  pour la lecture audio et le son de lecture sera automatiquement sélectionné.

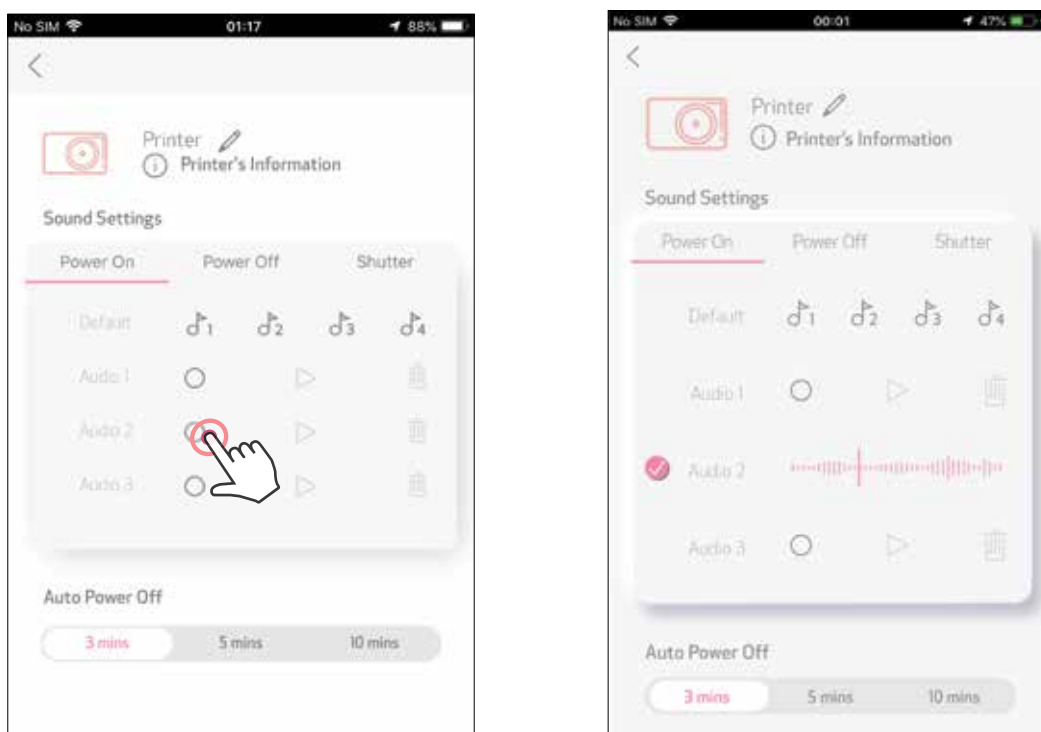

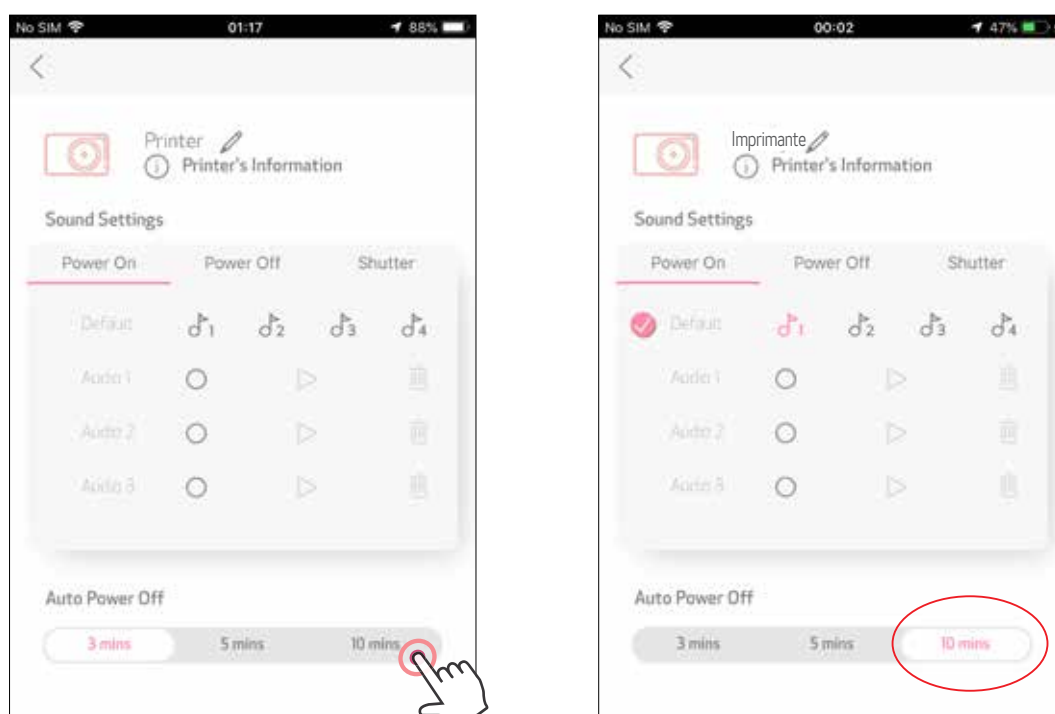

MISE HORS TENSION AUTOMATIQUE

Touchez pour modifier le délai de mise hors tension automatique.



ALBUM PHOTO

Vous pouvez parcourir les photos dans l'album photo en appliquant des filtres par dossiers et en effectuant une recherche par date.

- ① Sur l'écran d'accueil, appuyez sur  pour afficher l'album photo.
- ② Sélectionnez une photo pour l'imprimer, la modifier, la partager ou l'enregistrer.
- ③ Pour imprimer, appuyez sur .

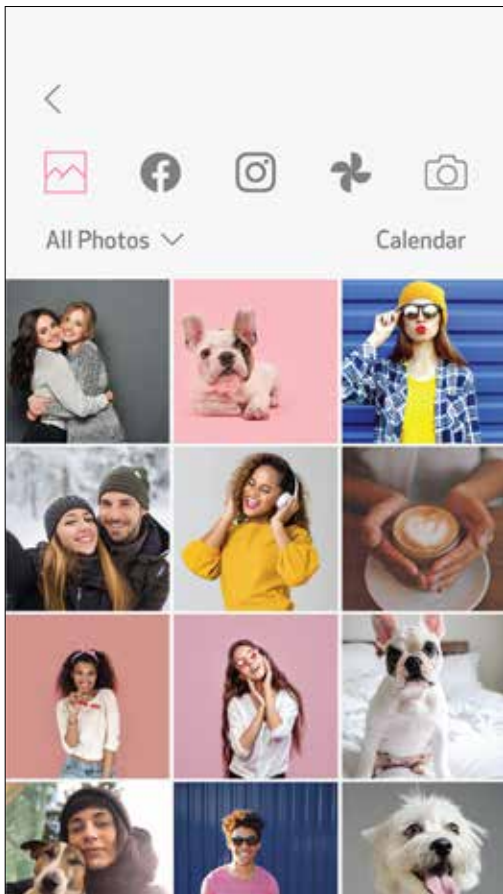
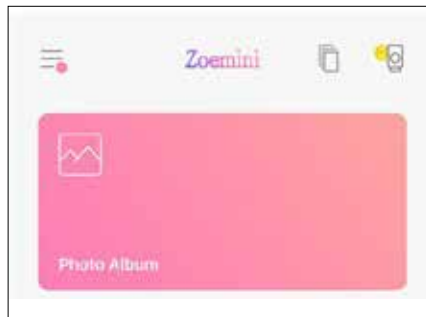

Toutes les photos - Galerie

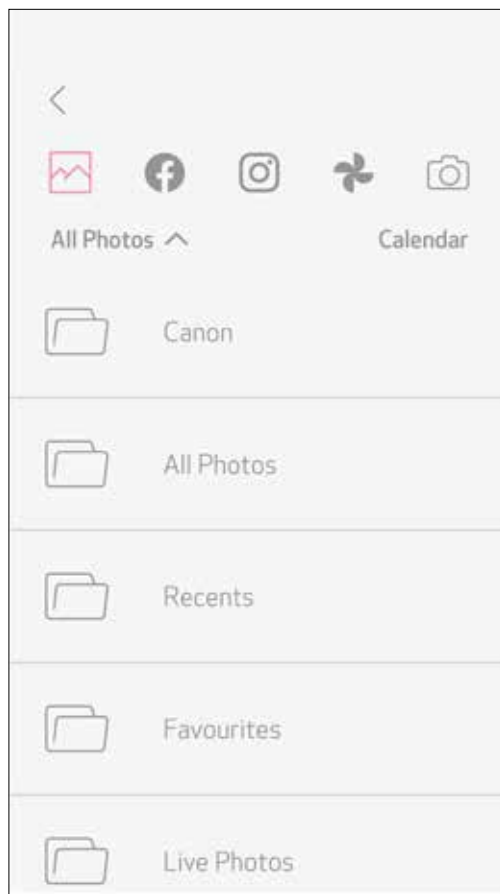

Filtrer par dossier

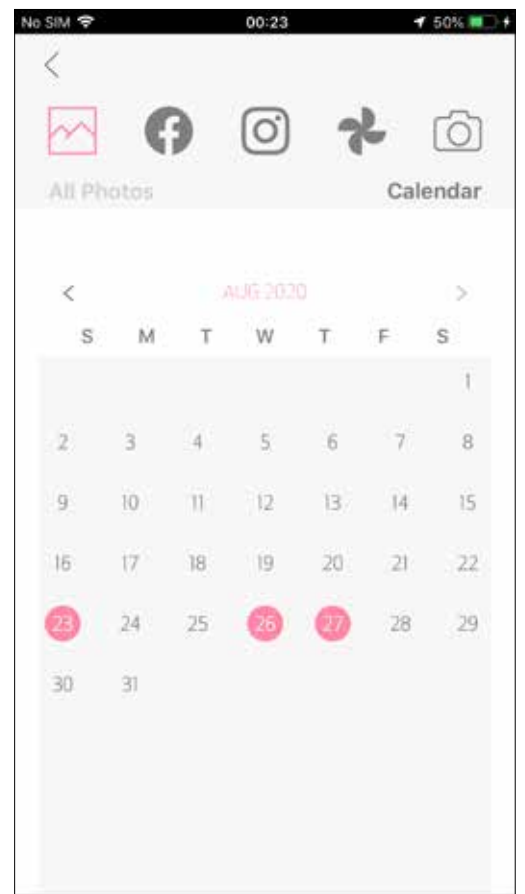

Rechercher par date

Vous pouvez également consulter les albums en ligne.

ENVOYER UNE PHOTO À L'APPLICATION MINI PRINT

ENVOYER UNE PHOTO VERS LA GALERIE PHOTO OU PELLICULE DE L'APPAREIL PHOTO VERS L'APPLICATION CANON MINI PRINT.

Sous Android

- ① Sélectionnez une photo dans la galerie de votre appareil et appuyez sur le bouton Partager.
- ② Appuyez sur l'icône Mini Print afin d'envoyer la photo à l'application pour la modifier et l'imprimer.

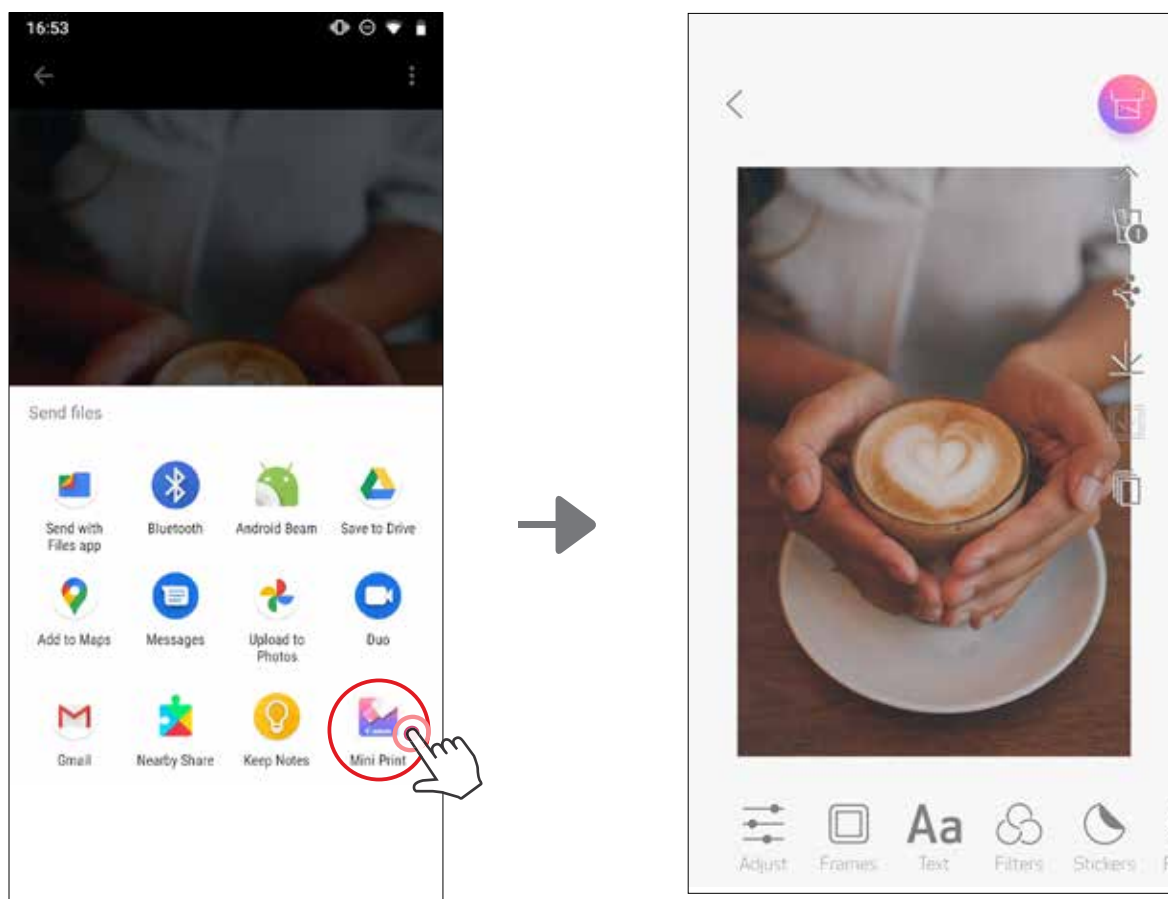

Sous iOS

- ① Sélectionnez une photo dans la galerie de votre appareil et appuyez sur le bouton Partager.
- ② **OPTION A** - Appuyez sur « Ouvrir dans Mini Print » pour ouvrir la photo sur l'écran de modification de l'application afin de la modifier et de l'imprimer.
- ③ **OPTION B** - Appuyez sur « Imprimer avec Canon » pour envoyer la photo directement dans la file d'impression.

Écran de modification



File d'impression

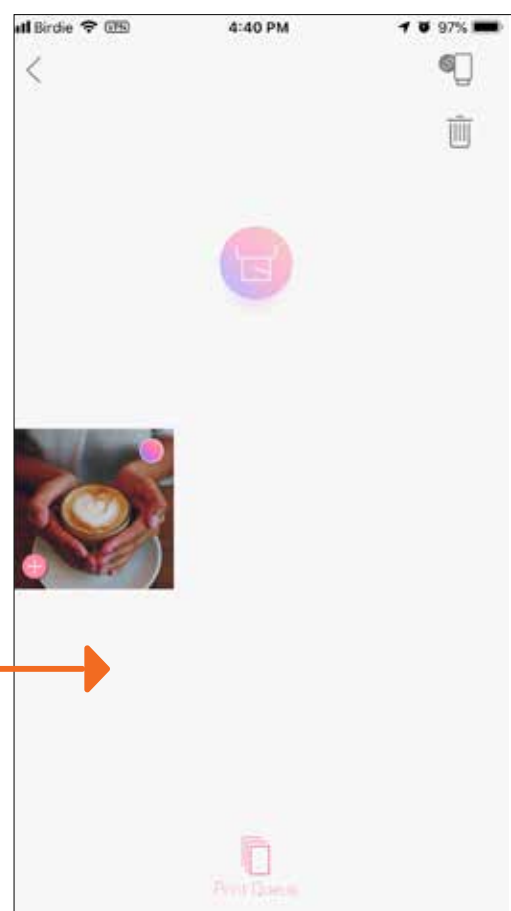

MODIFIER UNE PHOTO

Vous pouvez personnaliser votre image avec des options de modification comme des filtres, des autocollants, du texte, etc.

- ① Appuyez sur les icônes de la barre inférieure de votre écran.
- ② Personnalisez votre photo selon vos envies.
- ③ N'oubliez pas d'enregistrer, de partager ou d'imprimer la photo avec les changements avant de fermer l'écran.

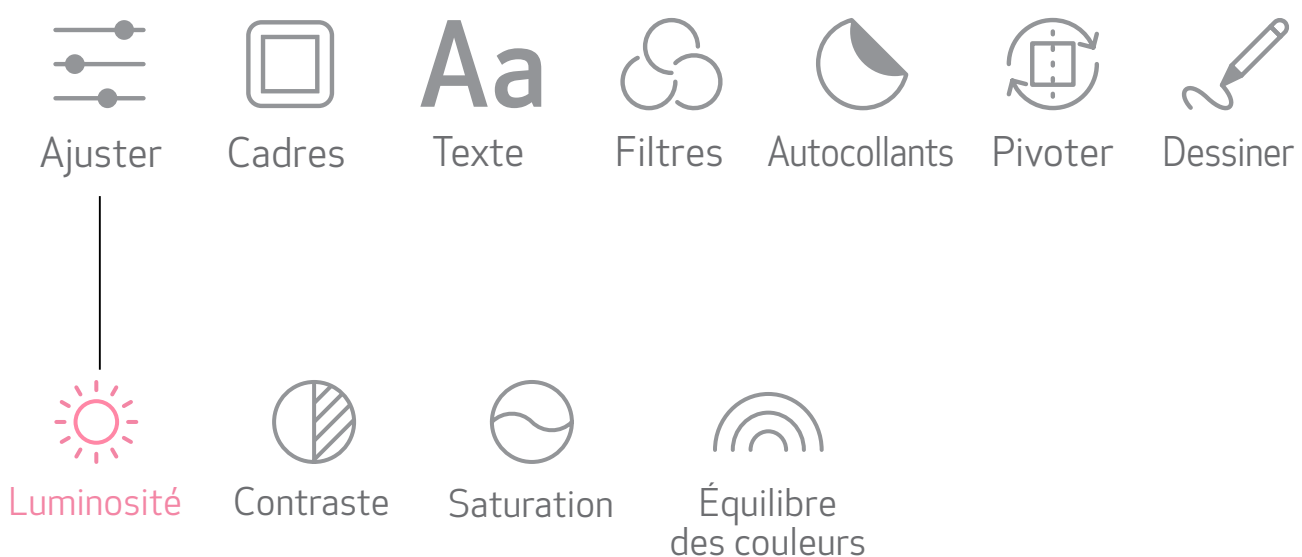
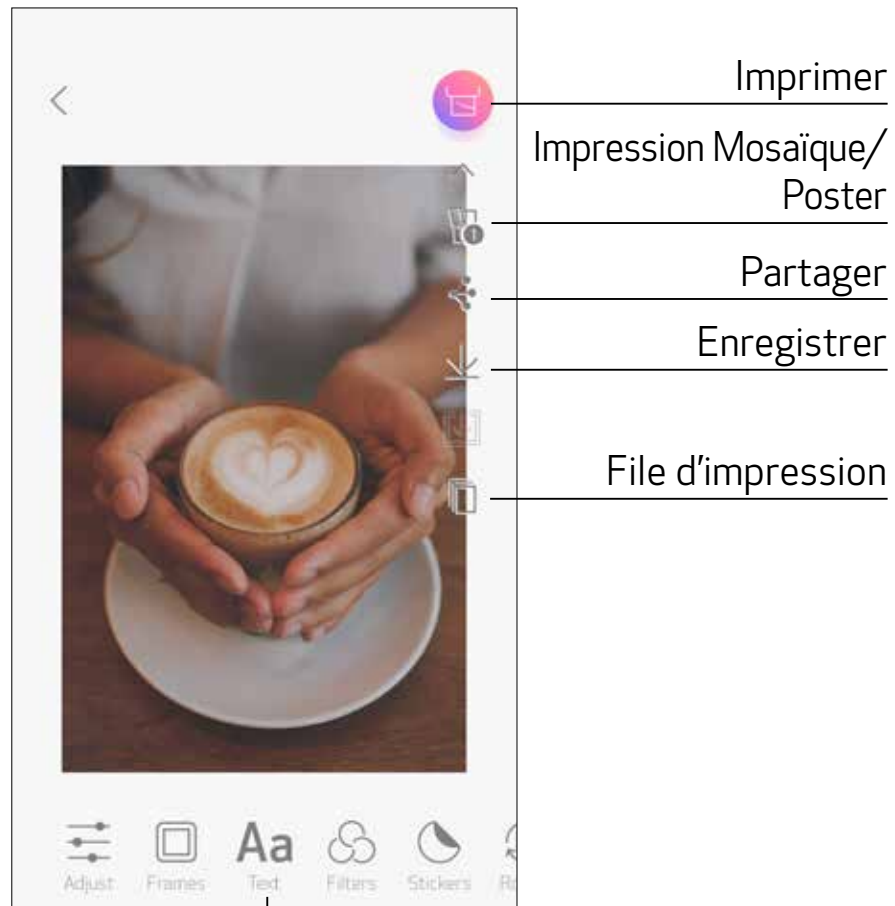

FONCTION D'IMPRESSION MOSAÏQUE/POSTER

La fonction d'impression Mosaïque/Poster permet d'imprimer une seule photo sur plusieurs feuilles pour obtenir une impression plus grande.

- ① Lorsque vous êtes prêt à imprimer, appuyez sur , puis choisissez l'option d'impression 2 x 2 ou 3 x 3. (Des lignes indiquent comment l'image sera découpée.)

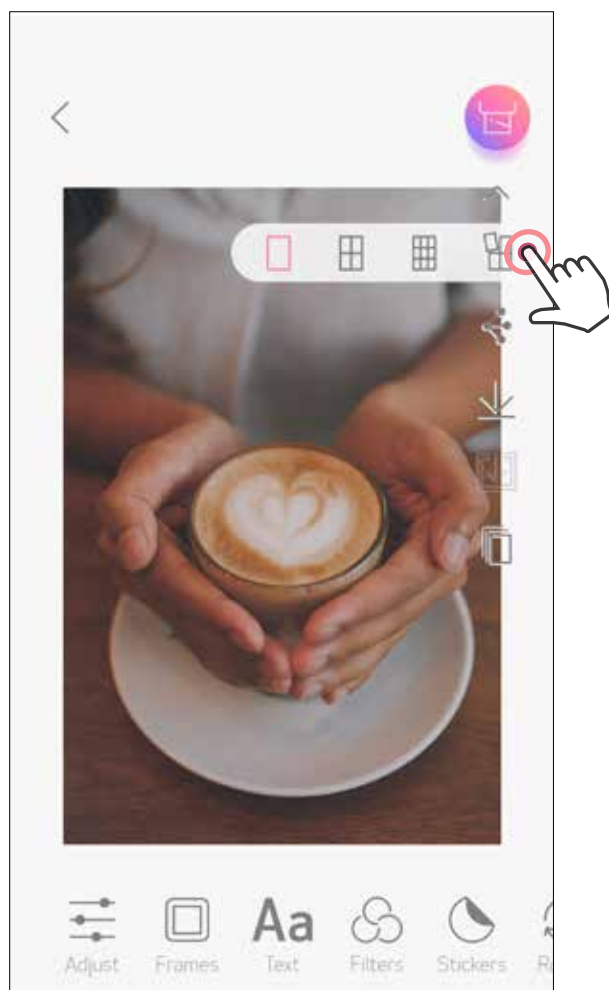

- ② Appuyez sur  pour imprimer les différentes parties, puis assemblez-les pour obtenir une impression plus grande.



FONCTION D'IMPRESSION DU MONTAGE

La fonction d'impression du Montage permet d'imprimer jusqu'à 6 photos sur une feuille au format 2 x 3.

- 1 Appuyez sur  dans l'écran d'accueil.



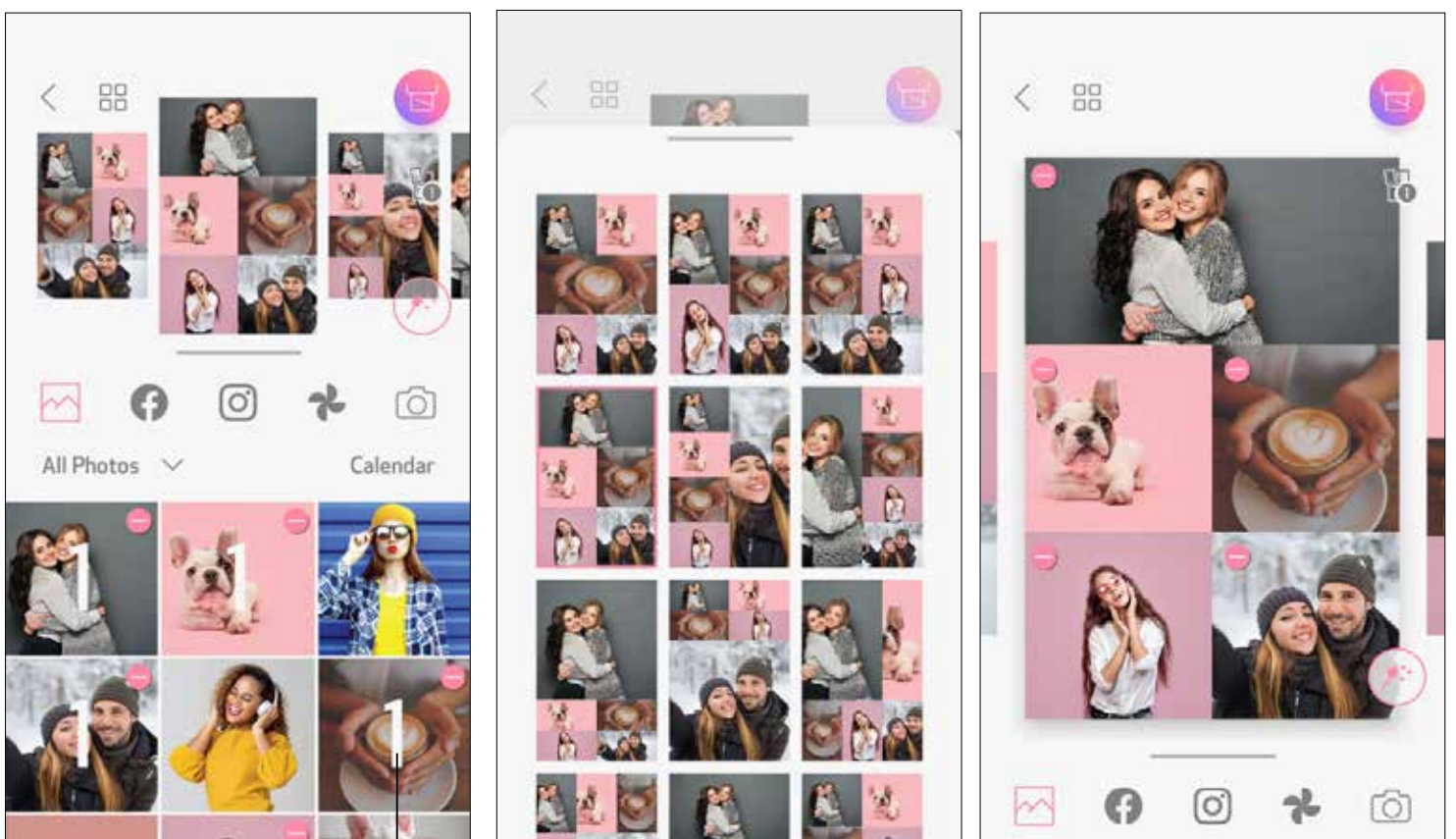

- 2 Appuyez sur les photos pour les ajouter au montage. Le nombre de photos sélectionné s'affichera.
- 3 Vous pouvez choisir un autre modèle en appuyant sur  ou en glissant de droite à gauche sur l'aperçu de l'image. Vous pouvez également agrandir l'aperçu en faisant glisser la barre de l'album vers le bas.



N° d'impression

- 4 Sélectionnez le modèle que vous aimez et allez dans la page d'édition en appuyant sur .

- ⑤ Modifiez et ajustez les images de votre montage comme vous le souhaitez, puis appuyez sur  pour imprimer,  pour partager ou  pour enregistrer.

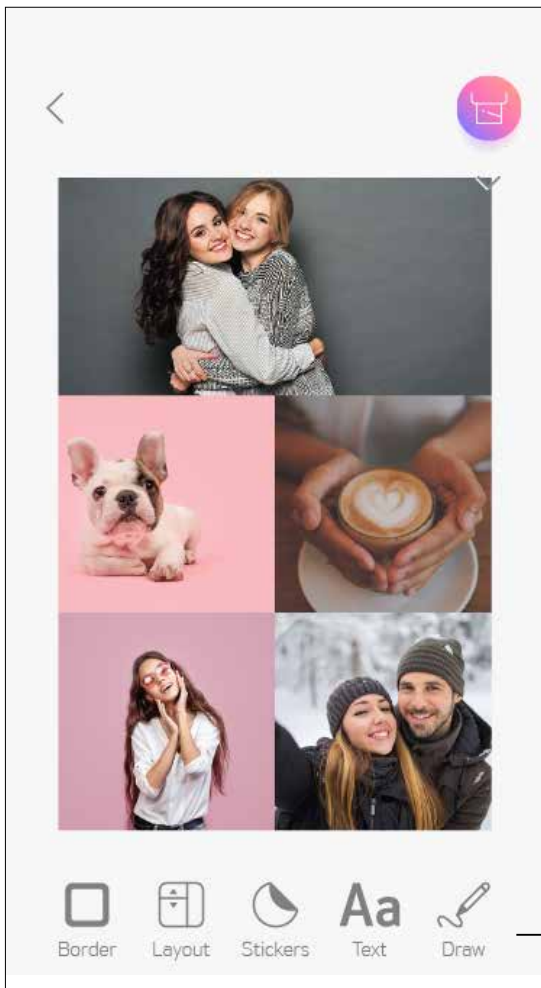

Montage (modifier en tant qu'image entière)

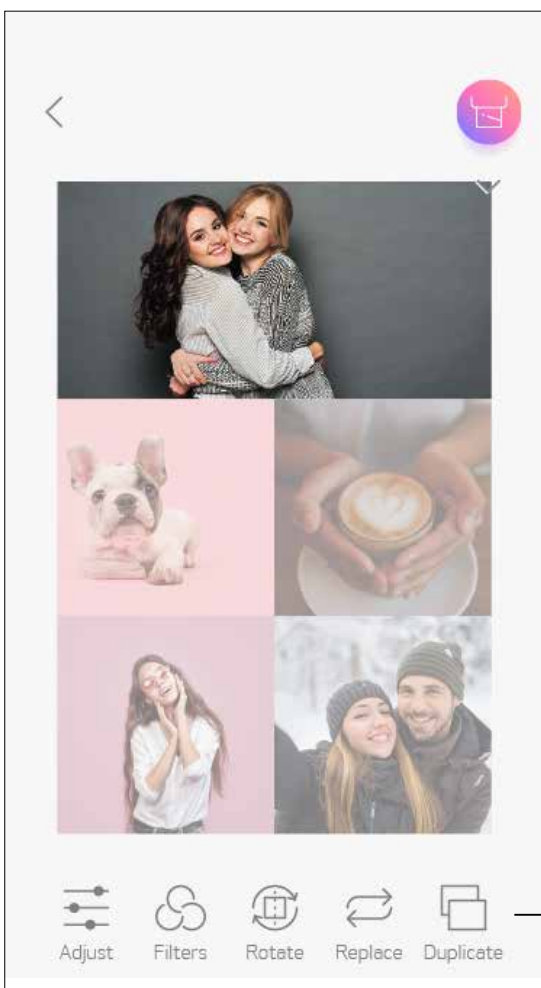

Montage (modifier en tant qu'image spécifiée)



IMPRIMER UN AUTOCOLLANT PRÉ-DÉCOUPÉ

Utilisez la fonction d'autocollant pré-découpé pour imprimer la photo/le texte sur l'autocollant circulaire.

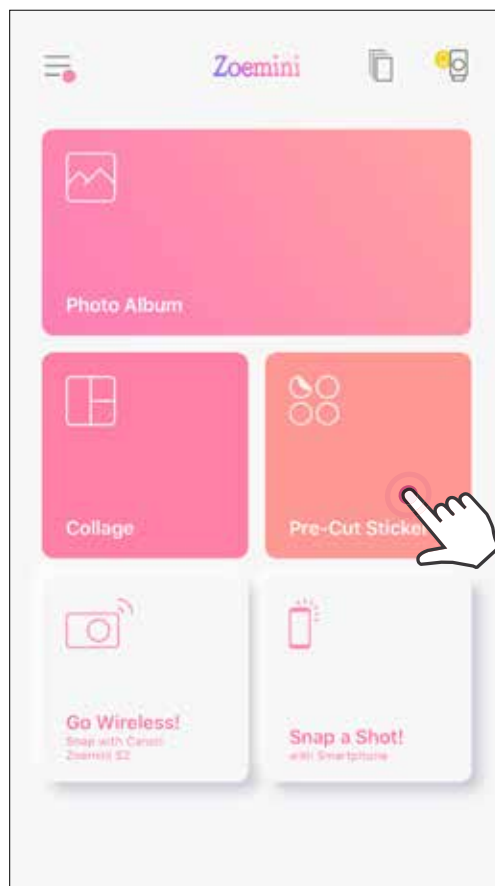

- ① Appuyez sur  dans l'écran d'accueil.

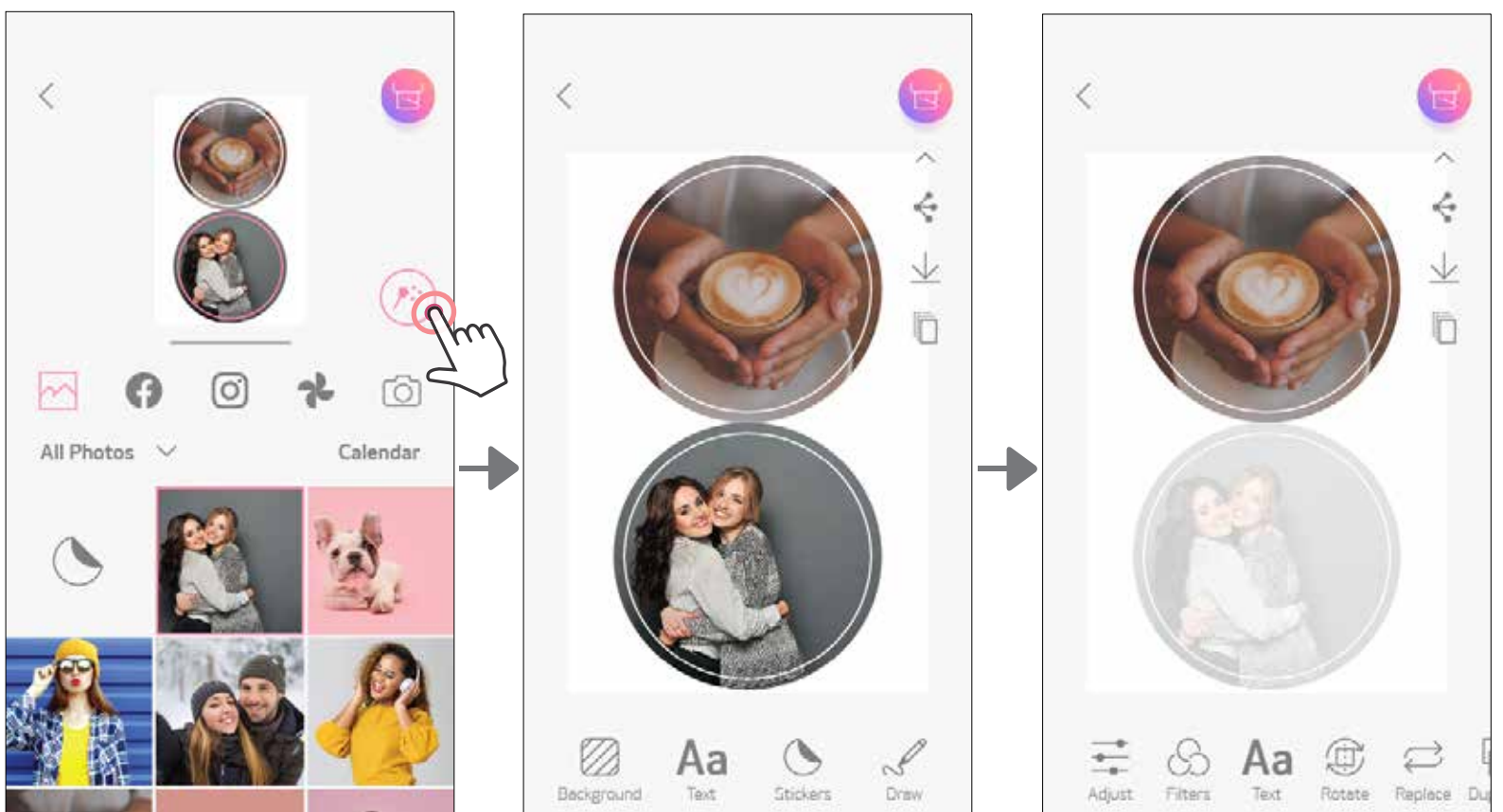

- ② Appuyez sur les photos pour les ajouter à l'autocollant circulaire.

- ③ Appuyez sur  pour modifier l'autocollant pré-découpé.



- ④ Ajustez les images dans votre autocollant comme vous le souhaitez, puis appuyez sur  pour imprimer,  pour partager ou  pour enregistrer.

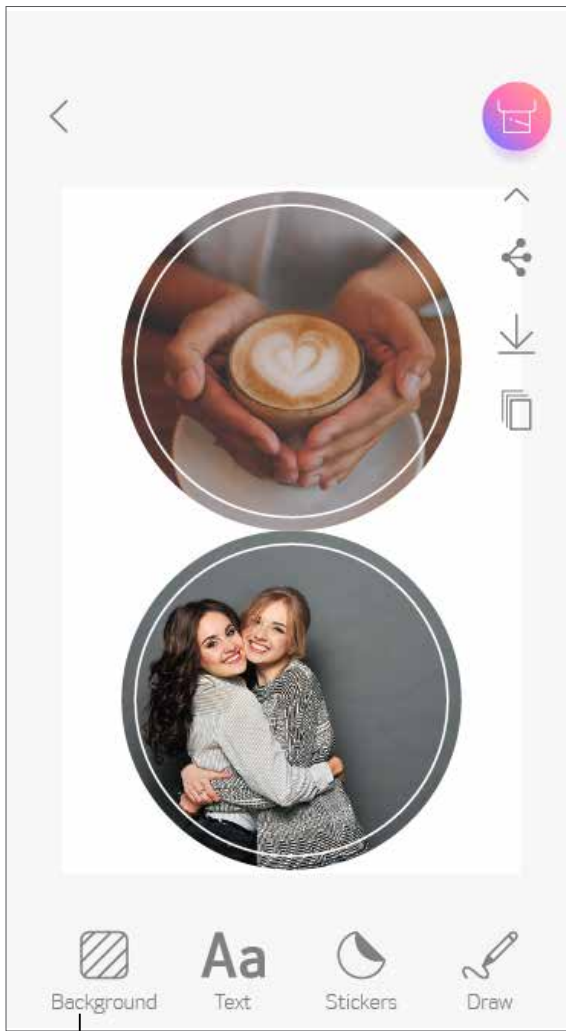

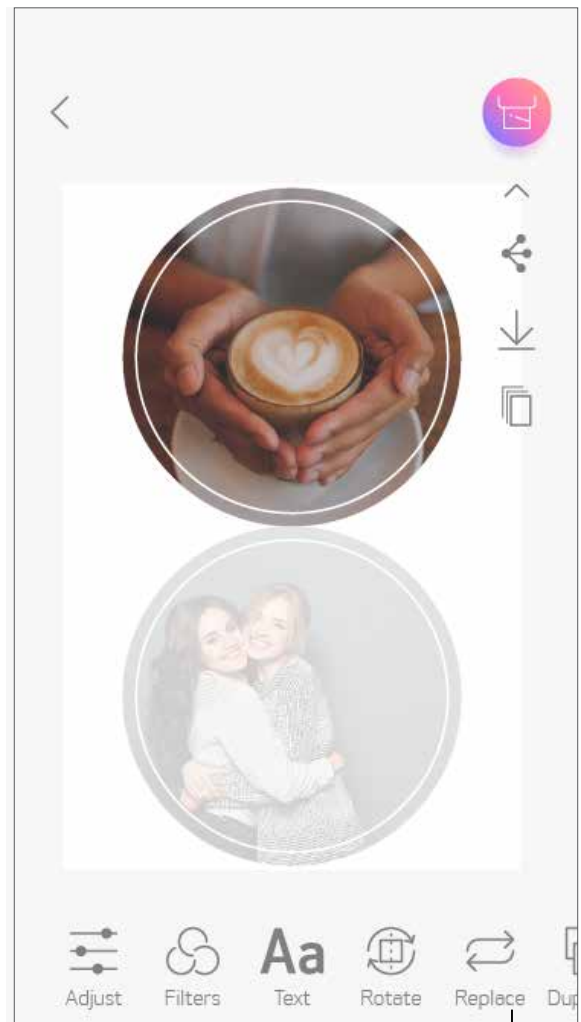

Autocollant pré-découpé
(modifier en tant
qu'image entière)

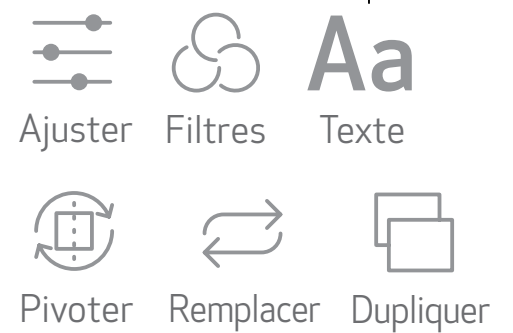

Autocollant pré-découpé
(modifier en tant
qu'image spécifiée)



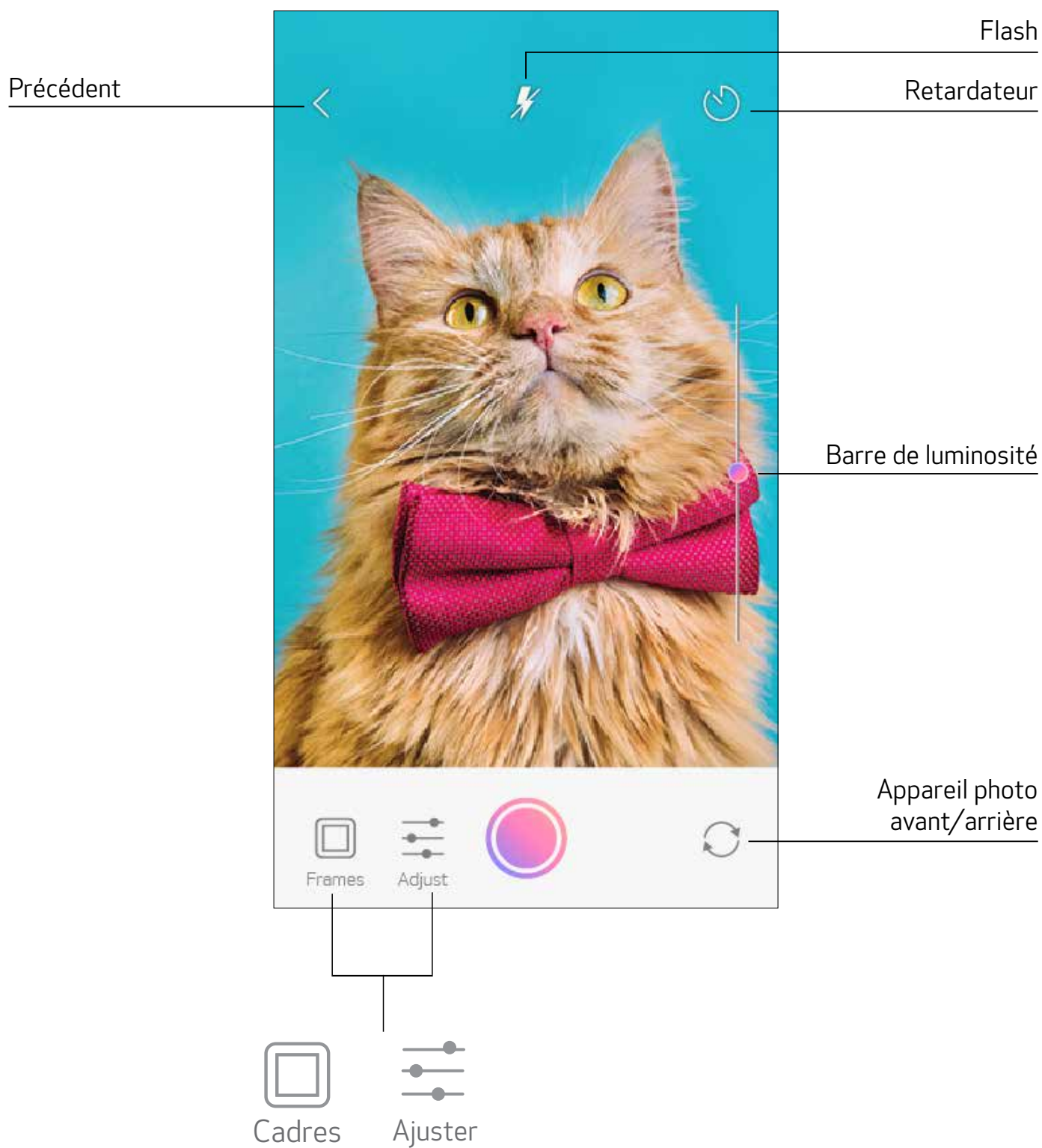

APPAREIL PHOTO DU SMARTPHONE

- ① Sur l'écran d'accueil, appuyez sur  pour prendre une photo avec l'appareil photo de votre smartphone (en option, appuyez sur les icônes du bas pour prendre une photo avec des effets).
- ② Une fois la photo prise, vous pouvez l'imprimer, la modifier, la partager ou l'enregistrer.
- ③ Pour imprimer, appuyez sur .



IMPRIMER À PARTIR DE LA CARTE MicroSD ZOEMINI S2

- ① Sur l'écran d'accueil, appuyez sur « Passez au sans fil ! », puis sur « Imprimer avec une carte microSD ».
- ② Appuyez sur la photo que vous souhaitez imprimer, puis sur .
- ③ Vous pouvez également supprimer la photo sur la carte MicroSD en appuyant sur la touche .

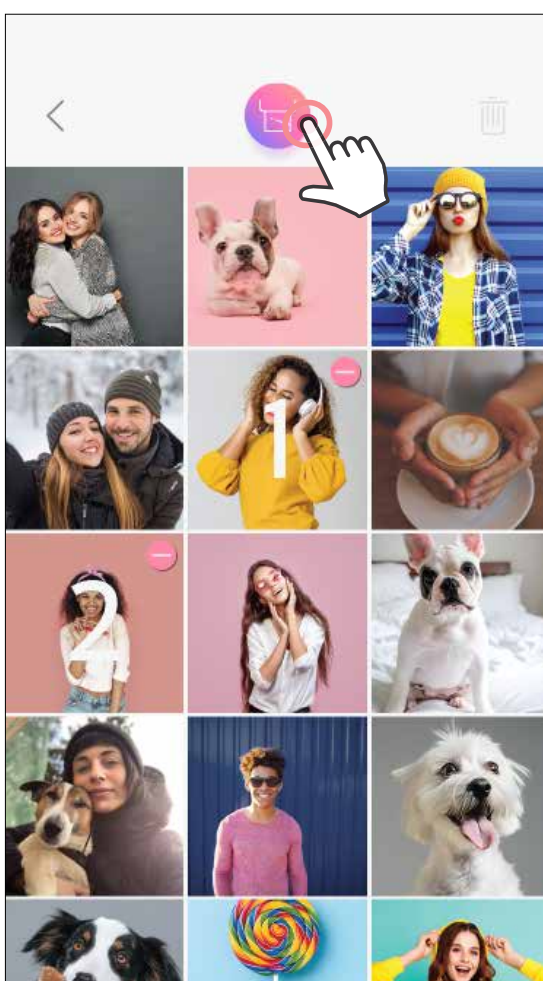
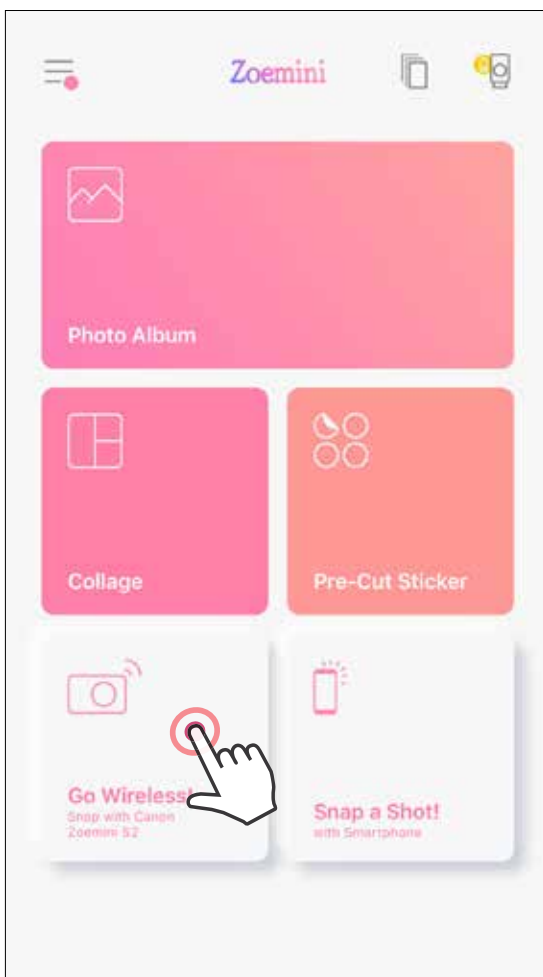

Imprimer

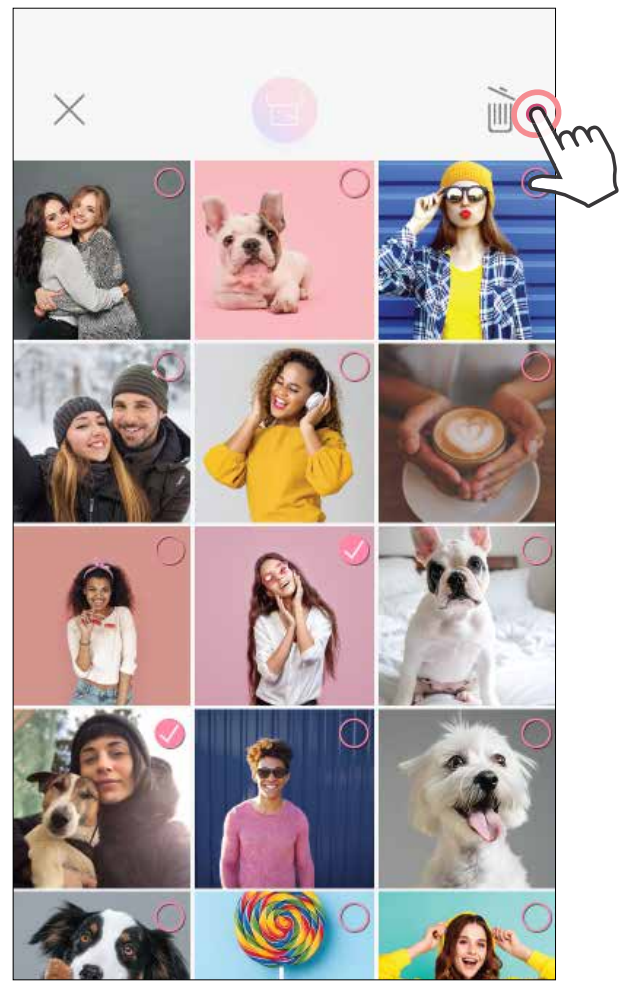



Supprimer

FILE D'IMPRESSION

Pour gérer votre file d'impression, appuyez sur .



Dans la page de la file d'impression, vous pouvez :

- ① Appuyer sur  pour supprimer une photo de la file d'impression.
- ② Pour modifier l'ordre d'impression, appuyez et maintenez le doigt sur une photo, et repositionnez-la.
- ③ Appuyer sur la photo spécifiée que vous ne voulez pas imprimer. Un signe de pause s'affiche.
- ④ Appuyer sur  pour dupliquer la photo.

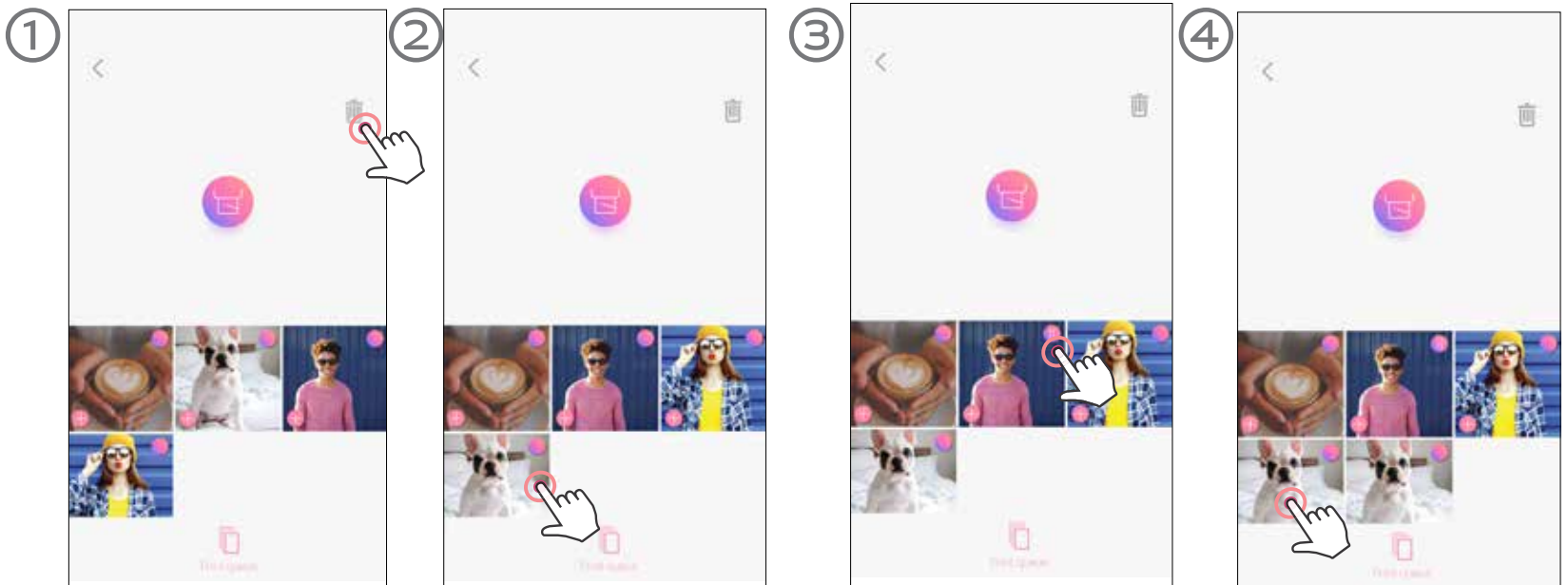

Remarque à propos de la file d'impression : si l'imprimante n'est pas allumée et connectée lors de l'envoi d'une image à l'imprimante, la photo sera conservée dans la file d'impression. Pour lancer l'impression, il suffit d'allumer votre imprimante et de vous reconnecter. Il vous sera demandé si vous souhaitez imprimer l'image se trouvant dans votre file d'attente.

! REMARQUES

- Il est possible que l'image imprimée soit différente de celle d'origine. En effet, la technologie utilisée pour afficher les couleurs sur un appareil mobile n'est pas la même que celle servant à imprimer en couleurs (impression par transfert thermique).
- Durant l'impression, ne tirez pas sur le papier pour l'enlever de l'imprimante, même en cas de bouchage.
- N'ouvrez jamais le capot en cours d'impression. Cela risque d'affecter la qualité d'impression.
- Si l'imprimante est secouée ou soumise à des vibrations, la qualité d'impression risque d'être affectée.

Canon

Si l'appareil ne fonctionne pas correctement, contactez le revendeur chez qui vous l'avez acheté ou le Canon Service & Support à l'adresse www.canon-europe.com/support.

SMART SHEET, la technologie ZINK et les marques déposées de ZINK sont la propriété de ZINK Holdings LLC. Utilisation sous licence. Apple, le logo Apple, iPad, iPad Air, iPad Pro et iPhone sont des marques déposées d'Apple Inc. enregistrées aux États-Unis et dans d'autres pays. App Store est une marque de service de Apple Inc. iOS est une marque commerciale ou une marque déposée de Cisco aux États-Unis et dans d'autres pays utilisée sous licence. Android, Google Play et le logo Google Play sont des marques déposées de Google LLC. Bluetooth est une marque déposée de Bluetooth SIG. Wi-Fi est une marque déposée de Wi-Fi Alliance. Les autres noms de produits tiers, noms de marques et logos sont des marques déposées de leurs propriétaires respectifs.